

Jøtul F 220

Jøtul F 220

Montering- og bruksanvisning-Norsk	3
Monterings och bruksanvisning -Svenska	8
Installation and Operating Instructions-English	14
Manuel d'installation et d'utilisation-Francais	20
Instrucciones para instalación-Español	26
Manuale di installazione ed uso-Italiano	32
Montage- und Bedienungsanleitung-Deutsch	38
Installatie- en montagehandleiding-Nederlands	44
Figures/Pictures	50



Monterings- og bruksanvisningen må oppbevares under hele produktets levetid. These instructions must be kept for future references. Ce document doit être conservé pendant toute la vie de l'appareil. Wir empfehlen Ihnen, die Montage- und Bedienungsanleitung für spätere Zwecke sorgfältig aufzubewahren.

PRODUKTDOKUMENTASJON: SINTEF 045-042

FOR LUFTFORURENSNING OG BRANNTTEKNISK SIKKERHET

Med henvisning til Plan- og bygningsloven revidert 1997-06-13 med Teknisk forskrift og tilhørende Veiledning av 1997-01-22 bekrefter Norges branntekniske laboratorium as, med grunnlag i prøvingsrapporter og vurderinger, at angitt produkt imøtekommer norske myndigheters krav til begrenset luftforurensning og brannteknisk sikkerhet.

- Søker og produktansvarlig:** Jøtul AS, Postboks 1411, NO-1602 Fredrikstad.
- Produsent:** Jøtul AS, Fredrikstad.
- Produktnavn:** Jøtul F 220
- Produkttype:** Rentbrennende, frittstående og lukket strålingsovn.
- Beskrivelse:** Støpejernsovn, brennkammer med ekstra brennplater av støpejern og med enkel, buet glassdør i front. Fastmontert dørhåndtak blir varmt og må betjenes med varmebeskyttende hanske. Alternativt fast eller bevegelig askerist og askeskuff. Røkuttak bak, sider eller topp med røkrørsdiameter 125 mm. Vekt ca. 101 kg.
- Bruksområde:** Brensel: Ved av lengde ≤ 30 cm.
Oppstillingsvilkår: mot forskriftsmessig brannmur, ≥ 70 mm bak og ≥ 100 mm til side.
Mot brennbar vegg, ≥ 600 mm bak og side.
- Vurderingsgrunnlag:** Prøvingsrapport Jøtul 2 Petite II CB: 22N041.38B (sikkerhet) og 22N041.38A (miljø) av 1999-06-03, brannteknisk vurdering 102040.39C av 2002-06-19 alle fra Norges branntekniske laboratorium as.
Tegningsunderlag: 1-1610-P01 rev. 2003-01-17 fra Jøtul AS.
- Prøvingsresultater:** Tilfredsstiller kravene til partikkelutslipp i henhold til NS 3059 klasse II.
Tilfredsstiller norske krav til brannsikkerhet når monterings- og bruksanvisning akseptert av NBL, blir fulgt. Anvisningen med kopi av dette dokumentet skal følge ildstedet og til enhver tid være tilgjengelig for montør, bruker og kontrollerende myndighet / feier.
- Merking:** Produktet skal merkes med SINTEF 045-042, også med produktnavn/modell, produsent, produksjonsinformasjon/sporbarhet og produktansvarlig. Merkingen skal være lett synlig.
- Tilvirkningskontroll:** Produktdokumentasjonens gyldighet er betinget av at det opprettes avtale om tilvirkningskontroll med NBL eller annet inspeksjonsorgan som NBL aksepterer. Kontrollen skal sikre produktets samsvar med vurderingsgrunnlaget.
- Gyldighetstid:** **Inntil videre, men ikke lenger enn til 2009-09-28.**
Fornylse utstedes på grunnlag av skriftlig søknad. Oppsigelse ved innehaver skal være skriftlig og med 6 mnd. varsel. NBL kan tilbakekalle en produktdokumentasjon ved misligheter eller misbruk, når skriftlig pålegg om endring ikke blir tatt til følge.
Dokumentet erstatter tidligere Produktdokumentasjon av 1999-07-21 for Jøtul 2 Petit II CB

Trondheim, 2004-09-28.

Svein Baade
avd.sjef

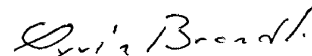
Øyvind Brandt
forsker

Innhold

Forhold til myndighetene

Tekniske data for Jøtul F 220	3
Sikkerhetsregler	3
Brannforebyggende tiltak	4

Installasjon av Jøtul F 220

Fundamentering	4
Skorstein	4
Luftsirkulasjon	4
Montering før installasjon	4
Tilslutning til skorsten/valg av røykuttak	5

Bruksanvisning

Første gangs opptenning	5
Daglig bruk	6

Vedlikehold

Rengjøring av glass	6
Fjerning av aske	6
Rensing og sotfjerning i produktet	6
Feing av røykrør til skorstein	6
Kontroll av ildstedet	6
Utvendig vedlikehold	6
Vedlengde, mengde og kvalitet	6
Jøtuls definisjon av kvalitetsved	7

Servicearbeider

Utskifting av brennplater	7
Utskifting av fyrbunn	7
Utskifting av hvelv	7
Utskifting av glass	7
Utskifting av dørpakning	7

Tilleggsutstyr

Pyntering for toppmontering	7
Gulvplate	7

Figurer	50-51
---------------	-------

Forhold til myndighetene

Jøtul F 220 (tidligere Jøtul 2 Petite II) er et rentbrennende produkt og har produktdokumentasjon for luftforurensning og brannteknisk sikkerhet utstedt av Norges Branntekniske Laboratorium med registreringsnummer SINTEF 045-042. Dette er påført brennkammerets typeskilt.

Før ildstedet tas i bruk, må installasjonen kontrolleres av kvalifisert kontrollør. Kvalifisert kontrollør kan være et sentralt godkjent foretak, eller godkjent kommunal kontrollmyndighet. Det vil alltid være fornuftig å innhente opplysninger hos det lokale byggesaks kontor, og fagkyndig hjelp før installasjonen igangsettes.

Ifølge Forskrift om brannforebyggende tiltak og tilsyn, skal eier melde fra til kommunen når det har vært installert nytt ildsted eller foretatt andre vesentlige endringer ved fyringsanlegget.

Monterings-, installasjons- og bruksanvisninger er vedlagt produktet. Installasjonen kan først tas i bruk når den er inspisert og ferdigattest er gitt.

Husk at installasjonen skal kunne feies og inspiseres.

Et typeskilt av varmebestandig material er plassert på skjermplaten. Det inneholder følgende informasjon; produsent, adresse, produkt navn, katalognummer, produksjonsnummer, effekt, godkjenningsnummer.

Tekniske data for Jøtul F 220

Materiale:	Støpejern
Overflatebehandling:	Lakk
Type brensel:	Ved
Maks. Vedlengde:	34 cm
Trekksystem:	Topptrekk
Forbrenningssystem:	Sekundærforbrenning
Røykuttak:	Topp, bak og sider
Røykrør:	Ø 125 mm
Mulighet for stålpipes:	Ja
Vekt ca:	101 kg
Tilleggsutstyr:	Gulvplate og pyntering
Produkt mål, brann- Murmål etc.	Se fig. 1

Sikkerhetsregler

Advarsel! Man må forsikre seg om at det er nok tilførsel av uteluft til det rommet hvor ildstedet blir installert.

Utilstrekkelig lufttilførsel kan forårsake at røykgasser kommer ut i rommet. Dette er meget farlig! Symptomer på dette kan være røyklukt, tretthet, kvalme og uvelhet.

NORSK

Krav til gulvplate: Skal ildstedet anbringes på gulv av brennbart materiale, må hele gulvet under ildstedet, og **300 mm** foran ildstedet, dekkes av en plate av ikke-brennbart materiale (se mål **fig. 1**). Gulvplate i emaljert støpejern kan leveres som ekstrautstyr. Ildstedet er skjermet slik at det ikke kreves isolerende materialer mellom platen og gulv av brennbart materiale. Eventuelt gulvbelegg av brennbart materiale må fjernes under gulvplaten.

Krav til brannmur: Brannmuren skal være **minimum 100 mm** tykk og være utført i teglstein, betongstein eller lettbetong. Andre materialer og konstruksjoner med tilfredsstillende dokumentasjon kan også benyttes, f.eks. Jøtul brannpanel.

NB! Naturstein er ulovlig å bruke som brannmur.

Avstand til brannmur: Avstanden fra ildstedet til brannmur må være **minimum 100 mm**. Brannmuren skal være så stor at nærmeste punkt på ildstedet eller røykrøret ikke kommer nærmere brennbare materialer enn **300 mm**. Se **fig 1**. Alternativt kan ildstedet oppstilles uten brannmur, da med en minimumsavstand på **600 mm**.

Montering av ildsted i nisje: Et frittstående ildsted er tillatt plassert i en nisje dersom denne er oppført med forskriftsmessig brannmur både bak, over og på sidene. Nisjens minimumsmål må gi **100 mm** fri avstand fra produktet, til sider og bakvegg. Nisjens høyde skal være produktets maksimale høyde + nisjens dybde. Fronten må være åpen.

Uisolert røykrør: Dersom uisolert røykrør må gå gjennom etasjeskiller eller vegg, skal det støpes eller mures rundt slik at rørets ytre flate ikke kommer nærmere brennbart materiale enn **230 mm**. (Isolerte røykrør kan ha en annen avstand, jfr. eventuelt brannteknisk produktdokumentasjon for røykrøret).

Brannforebyggende tiltak

Enhver bruk av ildstedet kan representere en viss fare. Ta derfor hensyn til følgende anvisninger:

- Sørg for at møbler og annet brennbart materiale ikke kommer for nær ildstedet. Det skal være en avstand til ildstedet på **minst 600 mm**.
- La ilden brenne ut. Slukk den aldri med vann da dette kan skade produktet.
- Ildstedet blir varmt under fyring, og kan forårsake forbrenning hvis det berøres.
- Aske må plasseres forsvarlig utendørs, eller tømmes der dette ikke medfører brannfare.
- Til ethvert ildsted bør det være en oppbevaringsbeholder av ikke-brennbart materiale med lokk for sot og aske. Sot og aske må oppbevares i denne beholderen i minst 1 uke, for å være sikker på at siste gnist er slukket. Må beholderen tømmes før den tid, må rikelig med vann slås i beholderen og røres om.
- Ta gjerne vare på asken. Den er utmerket i bruk som gjødsel til f.eks. roser.

Installasjon av Jøtul F 220

NB! Kontroller at ildstedet er fritt for skader før installasjonen begynner.

Fundamentering

Dersom Jøtul F 220 skal plasseres på et tregulv, bør man forsikre seg om at gulvet under ildstedet er dimensjonert for dette.

Skorstein

Det er viktig å forsikre seg om at pipen er riktig dimensjonert for ildstedet og at pipetilslutningen er tett og fungerer korrekt. Røykgass som trenger inn i lukkede rom kan representere en alvorlig helsefare.

Ildstedet kan tilknyttes teglstensskorstein, elementskorstein eller Jøtul stålskorstein. Minimum skorsteinstverrsnitt må være 177 cm^2 . (Tilsvarende $\varnothing 150 \text{ mm}$). Tilslutning til skorstein må utføres i henhold til skorsteinsleverandørens monteringsanvisninger.

Luftsirkulasjon

Bruk av ildsted krever rikelig frisklufttilgang til rommet der produktet er plassert. Dersom huset er tett, bør rommet utstyres med ekstra frisklufttilførsel gjennom ventiler. Unngå bruk av mekanisk avtrekk i et rom med ildsted.

Advarsel! Mangel på frisklufttilgang kan skape undertrykk og vil trekke giftige røykgasser inn i rommet. Dette kan lede til lukt, tretthet, kvalme og uvelhet, og er meget farlig.

Montering før installasjon

- Produktet leveres i ett kolli. Det medfølger også en skjermplate med skruer, en hanske for betjening av dør og askeskuff samt røykhullsdeksel.
- Etter å ha pakket ut produktet, fjernes skjermplaten og ildstedet reises forsiktig opp.
- Åpne døren og ta ut løse deler. Ta ut brennplater og hvelv. (Se avsnitt: **Service**)
- Hvis brannmuren bak ildstedet ikke har lufting mot treverk, skal skjermplaten festes på produktet. (Hvis brannmuren har lufting, er man ikke nødt til å benytte skjermplaten). Skru ut og fjern de 4 skruene på baksiden av ildstedet, og fest skjermplaten bak på produktet ved hjelp av distansehylsene og skruene som ligger i skruer (fig. 3).
- Kontroller at produktet ikke har synlige skader, og at reguleringshendelen virker.

Tilslutning til skorstein/valg av røykuttak

Før det tas hull i skorsteinen, bør ildstedet prøveoppstilles slik at det blir plassert riktig på brannmuren i forhold til skorsteinen. Se **fig. 1** for brannmurmål. Avmerk hull for røykrøret (obs. evt. stigning mot skorstein).

Jøtul F 220 er utstyrt med medfølgende skjermplate bak og utslagbare røykhullsuttak bak og til siden.

Skjerming mot brannmur

Dersom en av sidene vender mot brannmur og brannmuren ikke er gjennomgående eller ikke har lufting mot trevegg, skal ildstedet også påmonteres skjermplate på siden. Dette gjøres for å hindre for sterk varmestråling mot trevegg. Disse skjermene er ekstrautstyr og fås kjøpt hos din forhandler.

Montering: Skru ut de to skruene som holder bakre skjermplate på den siden som skal skjermes. Sett sideplaten på plass og stram skruene igjen.

Montering

Bakmontering

- Dersom ildstedet skal bakmonteres, klipp eller sag ut dekkplatene i begge skjermplater. (**Fig. 3**)
- Bruk en kulehammer e.l. og slå deretter hardt i midten av utsparingen for røykuttaket. Av plasshensyn bør dette gjøres fra utsiden av produktet.

Sidemontering

- Ved sidemontering må utslagsåpningen slås ut fra innsiden.

Toppmontering

- Ta vekk røykhullsdekslet. (**Fig. 2**)

Montering av røykrøret

- For å oppnå en helt tett tilslutning mellom røykrør og innvendig røykstuss, anbefales det først å fjerne brennplater og hvelv. Se avsnitt: **Servicearbeider**.
- Ved toppmontering anbefales å bruke røykrør med feieluke for å sikre feiemulighet.
- Sett røykrørets smale ende inn i ildstedets røykuttak. Plasser ildstedet slik det får riktig avstand fra brannmur, og at røykrøret går min. 40 mm inn i pipestussen. Legg pakningen rundt røykrøret fra innsiden av ildstedet, og skyv den ut mot yttervegg med et skrujern e.l. Fyll opp med et godt lag med kitt, slik at sammenføyningen blir helt tett.
- Tett åpningen mellom røykrør og pipestuss med en pakning.
- Sett inn igjen brennplater og hvelv.

Montering til skorstein

Bor hull for røykrøret. Avstand fra ovn til brannmur/skorstein skal være **minimum 100 mm**. Bruk alltid røykinnføring ved montering på pipen. På elementpiper skal leverandørens anbefalte pipestuss brukes. Følg nøye leverandørens monterings- / og bruksanvisning ved tilslutning til skorstein med hensyn til tørketid av mørtel/ovnskitt, før ildstedet tas i bruk.

Se til at røykrøret er vannrett, aller helst har noen graders stigning inn mot pipen. Stålpiper kan toppmonteres (se stålpipebrosjyre).

NB! En korrekt og tett tilslutning er meget viktig for produktets funksjon.

Vær oppmerksom på at det er særdeles viktig at tilslutninger har en viss fleksibilitet. Dette for å forhindre at setninger i huset fører til sprekkdannelse i skorsteinen.

Dersom produktet senere skal monteres på nytt med annet røykuttak, kan dekkplater (angreløkk) fås kjøpt.

Bruksanvisning

Første gangs opptenning

Jøtul F 220 er et rentbrennende produkt som ved hjelp av sekundærforbrenning sørger for en etterbrenning av skadelige gasser og partikler. Det er viktig at systemet blir brukt riktig.

Jøtul F 220 har følgende betjeningsmulighet:

- **Trekkventil**

Under opptenning av ildstedet; åpne trekkventilen øverst til høyre. Legg i avisepapir, fliser og ved, og begynn med et lite bål. La døren stå på gløtt til veden har tatt godt fyr. Lukk så døren igjen og reguler varmen med trekkventilen.

NB! Lukt og kondens under innfyring.

Lakkerte produkter: Under første gangs oppfyring vil ildstedet gi fra seg en irriterende gass som kan lukte noe. Gassen er ikke giftig, men det bør foretas en skikkelig utlufting av rommet. Fyr med god trekk til samtlige gasser har brent ut - til hverken røyk eller lukt merkes mer.

Emaljerte produkter: De første gangene et nytt ildsted brukes, kan det danne seg kondensvann på overflaten. Dette må tørkes bort for å unngå at det dannes varige flekker når overflaten blir varm.

NORSK

Daglig bruk (se fig. 7)

Åpne trekkventilen øverst til høyre. Tenn opp ved hjelp av avis-papir og noe finkløyvd ved. Legg to halvstore trestykker ut/inn på hver sin side i peisbunnen. Krøll litt avis-papir (evt. never fra bjørkeved) mellom disse, legg litt finkløyvd ved på kryss og tvers, og tenn opp. Øk størrelsen etterhvert.

Døren stenges når veden har antent skikkelig og brenner godt. Reguler varmen med trekkventilen. Kontroller at etterbrenning (sekundærforbrenning) starter. Dette sees best ved å kontrollere at gule stikkflammer brenner ved hvelvet.

Bruk *alltid* kvalitetsved. Det vil gi det beste resultatet og påfører ikke produktet skader under normal bruk.

Fyr aldri med følgende materialer:

- Husholdningsavfall, plastposer ol.
- Malt eller impregnert trevirke (som er meget giftig)
- Spon- og laminerte plater
- Drivved (rekved)

Dette kan skade produktet, og er forurensende.

NB! Bruk aldri væsker som bensin, parafin, rødsprit e.l. til opptenning. Du kan skade både deg selv og produktet.

NB! Advarsel mot overfyring: Ildstedet må aldri overfyres.

Med overfyring forstås et for stort ilegg av ved, og/eller ikke regulert trekk. *Trekken i skorsteinen bør helst ligge mellom 0,8 mm og 2,5 mm H₂O (25 Pa).* Et sikkert tegn på overfyring er at produktet får glødende punkter. Reduser da trekkinnstillingen øyeblikkelig.

Ved mistanke om for høy trekk i skorstein, må det søkes fagkyndig hjelp!

Obs! Hvert ilegg bør brenne ned til glør før du på nytt legger i. Slik reduseres faren for overfyring.

Vedlikehold

Rengjøring av glass

Jøtul F 220 er utstyrt med topptrekk (luftspyling). Ved hjelp av trekkventilen suges luft inn i overkant av ildstedet og spyles nedover langs innsiden av glasset. Dette systemet har den fordelen at det gir bedre forbrenning og reduserer sotbelegget på glasset.

Det vil allikevel alltid kunne dannes noe sot på glasset, men mengden vil være avhengig av de stedlige trekkforhold og regulering av trekkventilen. Mesteparten av sotbelegget vil normalt bli brent av når trekkventilen blir regulert opp til maksimum, og det fyres friskt i ildstedet.

Et godt råd! Ved vanlig rengjøring - fukt et kjøkkenpapir med varmt vann og ta på litt aske fra brennkammeret. Gni over glasset og tørk deretter av med rent vann. Dersom det er behov for å rengjøre glasset grundigere, er en glassrens å anbefale (følg bruksanvisningen på flasken).

Fjerning av aske (fig. 5)

Jøtul F 220 har innvendig askeskuff som gjør det enkelt å fjerne asken. Skyv asken gjennom risten i fyrbunnen og ned i askeskuffen.

Se for øvrig beskrivelse av hvordan håndtere aske under: Brannforebyggende tiltak, (side 4).

Rensing og sotfjerning i produktet

Under fyring vil det kunne danne seg et sotbelegg på innsiden av ildstedets varmeflater. Sot har en god isolerende effekt, og vil derfor redusere ildstedets varmeavgivelse. Dersom sotbelegg oppstår under bruk av produktet, vil dette kunne avhjelpest ved bruk av en sotrens.

En årlig rengjøring innvendig vil være nødvendig for å få maksimalt varmeutbytte av produktet. Foreta dette gjerne i forbindelse med feiing av skorstein og piperør.

Feiing av røykrør til skorstein

Den enkleste måten å rengjøre røykrøret på er å ta ut hvelvet og feie gjennom døren i ildstedet. Skru ut skruen som fester hvelvet til braketten, og løft ut hvelvet. Er ildstedet toppmontert, kan røret evt. feies gjennom rørets feieluke.

Kontroll av ildstedet

Jøtul anbefaler at du selv kontrollerer ditt ildsted nøye etter at feiing/rengjøring er gjennomført. Kontroller alle synlige overflater for sprekker. Se også til at alle sammenføyninger er tette, og at pakninger i døren ligger riktig. Pakninger som er slitte eller deformerte, bør byttes ut. Rens pakningssporet godt, påfør keramisk lim (fås kjøpt hos din lokale Jøtul forhandler), og press pakningen godt på plass. Etter kort tid er sammenføyningen tørr.

Utvendig vedlikehold

Lakkerte produkter vil etter noen års bruk kunne endre farge. Overflaten bør pusses og børstes fri for løse partikler før ny Jøtul ovnslakk påføres.

Emaljerte produkter skal kun tørkes med en tørr klut. Bruk ikke vann og såpe. Eventuelle flekker fjernes med et rensmiddel (stekeovnsrens e.l.).

Vedlengde, mengde og kvalitet

Maks. Vedlengde er **34** cm. Jøtul F 220 har med sin virkningsgrad en nominell varmeavgivelse **6,0 kwh**. Etter beregninger tilsvarer nominell varmeavgivelse forbruk av ca. **2,4 kg** kvalitetsved pr. time.

Jøtuls definisjon av kvalitetsved

God kvalitetsved bør være tørket slik at vanninnholdet er på ca. 20%.

For å oppnå dette, bør veden hugges senest på ettervinteren. Den kløyves og stables på en slik måte at den blir luftet. Stablene må overdekkes for ikke å trekke for store mengder regnvann. Veden bør tas inn tidlig høst, og stables/lagres for bruk kommende vinter.

Med kvalitetsved menes det meste av kjent, norsk trevirke som: Bjørk, gran og furu.

Energimengden i 1 kg ved varierer lite. På den annen side varierer egenvekten hos de ulike typene ved relativt mye. Dette innebærer at egenvekten til en bestemt volummengde av f.eks. Gran gir mindre kwh enn f.eks. For den samme volummengden av eik, som har høyere egenvekt.

Energimengden til 1 kg kvalitetsved er ca. 3,8 kwh. 1 kg helt tørr ved (0% fuktighet) er ca. 5 kwh, mens ved med en fuktighetsgrad på 60% bare inneholder ca.1,5 kwh/kg.

Ved måles gjerne i favner. En favn er i mål 1 x 4 x 0,6m = 2,4m³.

Servicearbeider

Utskifting av brennplater (fig. 6)

1. Løft opp kubbstopperen og ta denne ut.
2. Løft først opp en sidebrennplate (A), vipp den litt ut og trekk den frem. Gjenta prosedyren for neste sidebrennplate. Den bakre brennplaten er festet med en skrue i midten (B). Skru ut denne og fjern brennplaten på samme måte.
3. Bytt ut den defekte brennplaten, og følg samme prosedyre i omvendt rekkefølge.
4. Påse at isolasjonsmattene på brennplatene er intakte før de installeres, og at kubbstopperen plasseres i sporet på sidebrennplatene.

Utskifting av fyrbunn

Se: **Utskifting av brennplater.**

Når alle brennplatene er ute, løft fyrbunnen litt opp. Hold den på skrå og trekk den ut gjennom døren.

Utskifting av hvelv (fig. 6)

1. Ta ut alle tre brennplatene. Se: Utskifting av brennplater.
2. Skru ut skruen (C) som holder hvelvet (D) festet til braketten oppe i fremkant.
3. Støtt hvelvet med en hånd, slik at det ikke faller ned. Hvelvet ligger løst og kan senkes ned og kantes ut av døren.
4. Ved montering; følg samme prosedyre i omvendt rekkefølge.

Utskifting av glass

1. Skru ut skruene til glassklipsene mens glasset hele tiden klemmes lett mot pakningen. Før nytt glass installeres, må glasspakningen byttes.
2. Fjern gammel pakning og skrap rent pakningssporet før ny pakning limes inn. Klem på en tynn streng med keramisk lim i hele pakningssporets lengde.
3. Legg inn pakningen uten å strekke den.
4. Klem det nye glasset lett mot pakningen, og fest skruene med klips.
5. Trekk til de fire skruene i diagonal rekkefølge. Pass på at glasset ikke kommer i berøring med støpegods.

Utskifting av dørpakning

1. Fjern gammel dørpakning og skrap rent i pakningssporet. Klem på en tynn streng med keramisk lim i hele pakningssporets lengde.
2. Legg pakningen i sporet uten å strekke den. Lukk døren forsiktig, og la den være lukket en stund slik at limet herdes.

Tilleggsutstyr

Pyntering for toppmontering

Når man fjerner dekslet i topplaten vil det bli en liten spalte mellom røykuttaket og røykrøret. Om ønskelig kan denne dekkes med en pyntering. Denne kan leveres i ildstedets farger.

Gulvplate - kat. nr. 350248 BBE

Innehåll

Installationsföreskrifter

Teknisk specifikation Jøtul F 220	8
Säkerhetsregler	8
Brandförebyggande åtgärder	8

Installation av Jøtul F 220

Bärande underlag	9
Skorsten	9
Luftcirkulation	9
Montering innan installation	10
Anslutning till skorsten/val av rökuttag	10

Bruksanvisning

Första gångs upptändning	11
Dagligt användande	11

Underhåll

Rengörning av glas	12
Borttagning av aska	12
Sotning och sotborttagning inuti eldstaden	12
Sotning av anslutningsrör till skorsten	12
Kontroll av eldstaden	12
Utvändigt underhåll	12
Vedlängd -mängd och -kvalitet	12
Jøtuls definition av kvalitetsved	12

Servicearbeten

Utbyte av brännjärn	13
Utbyte av botten	13
Utbyte av valv	13
Utbyte av glas	13
Utbyte av dörrpackning	13

Tilläggsutrustning

Prydnadsring för toppmontering	13
Golvplatta	13

Fig.....50-51

C E R T I F I K A T

TYPGODKÄNNANDEBEVIS 0154 MED BESLUT OM TILLVERKNINGSKONTROLL

SAKORD: ELDSTAD BRASKAMIN RBR S-42
SEAB: PNB (94)

VEDELDA BRASKAMIN JØTUL F 220

Isenhavare
JØTUL ASA, P.O. Box 1411, N-1607 Fredrikstad, Norge.
Tel +47 69 35 90 00, fax +47 69 35 90 01.

Produkt
Vedeldad braskamin av emaljert / lackert gjutjärn med betänjäm av gjutjärn i eldstaden.
Förbränningskammarens delar är utbytbara.

Avsedd användning
Eldstad för uppvärmning och utsvälning. För anslutning till rökkanal
dimensionerad för rökstamtemperatur max. 350°C.

Godkännande
Produkten godkänns med avseende på följande avsnitt i Boverkets Byggregler (BRG):
Typgodkännande och tillverkningskontroll
Skydd mot uppkomst av brand. Allt annat
Eldstad
Förbränningsgas (Måttgodkännande)
För avsedd användning uppfyller produkten följande krav i 2)
Lag om tekniska egenskapskrav på byggsvärvverk m.m. (BEV):
2. Säkerhet i händelse av brand.
3. Skydd mot hänsyn till hygien, hälsa och miljö.

Giltighetstid
Beslutdatum 2001-02-12. Den 11100 Typgodkännandet gäller t.o.m. 2006-02-11.
Godkännandet överlämnas av isenhavaren till den ansvariga till SWEDCERT som utför tillverkningskontroll.
Vid leverans till bygghäns skall produkten följa av tillverkarföreskriften enligt BPS 2000:27, TYP 2.

SWEDCERT AB
Eilert Westenberg

Bilaga 1 Tillhöande handlingar 2001-02-07
Bilaga 2 Produktutskottet 2001-02-07
Bilaga 3 Kontrollanvisningar 2001-02-07
Bilaga 4 Beslutsanvisningar 2001-02-07



SWEDCERT



SWEDCERT AB, Campus Gröndal 1, S-271 78 Karlensborg, Tel +46 (0)1833 203600, Fax +46 (0)1833 10474

Installationsföreskrifter

Jøtul F 220 är en rentbrinnande produkt som har typgodkännande 0154.

Installation av eldstaden måste ske i överensstämmande med det aktuella landets lagar och regler. Din återförsäljare kan hjälpa dig så att installationen blir säker och lagenlig.

Jøtul F 220 ska monteras enligt monteringsanvisningen och gällande brandföreskrifter. En murad skorsten bör besiktigas av en skorstensfejarmästare innan eldstaden installeras. Eldstaden får inte tas i bruk förrän installationen har kontrollerats av en godkänd kontrollant.

En typskylt av värmebeständigt material finns på skärmlådan på produktens baksida. Här finns uppgifter om tillverkare, adress, produktnamn, katalognummer, tillverkningsnummer, effekt och godkännandenummer.

Teknisk specifikation Jøtul F 220

Material:	Gjutjärn
Ytbehandling:	Svart lack
Bränsle:	Ved
Max. Vedlängd:	30 cm
Dragsystem:	Toppdrag
Förbränningsystem:	Sekundärförbränning
Rökuttag:	Bak, topp eller sida
Rökrör:	Ø 125 mm
Möjlighet för stålskorsten:	Ja
Vikt:	101 kg
Extrautrustning:	Golvplatta og prydnadsring
Produktmått:	Se fig. 1

Säkerhetsregler

Kaminen kan anslutas till en rökkanal typgodkänd för 350°C om anslutningsröret är minst 500 mm. Vid toppanslutning får anslutningsröret ej isoleras, endast konvektionsskyddas.

Varning! Man måste se till att tillräcklig ventilation finns i det utrymme där produkten installeras. Otillräcklig ventilation kan orsaka att rökgaser kommer inn i rummet. Detta kan i sin tur leda till trötthet och illamående och kan vara farligt.

Krav för golvplåt/ eldstadsplan: Om eldstaden placeras på golv av brännbart material, måste hela golvet under eldstaden samt minimum

- 300 mm framför eldstaden och
- 100 mm vid vardera sidan,

täckas med material av ej brännbart material.

Det får inte finnas matta eller linoleum under golvplattan!

Avstånd mellan spis och vägg:

- **100 mm** från brännbar byggnadsdel till kaminens baksida med extra konvektionsplåt monterad.
- **250 mm** från brännbar byggnadsdel till kaminens baksida samt **500 mm** till kaminens sida. (I de fall kaminen monteras tillsammans med täljstensmantel gäller 200 mm till kaminens baksida och 400 mm till sida.)
- **250 mm** från vägg med ett ändamålsenligt strålskydd (se nybyggnadsreglerna 1988:18, 3:411)
- **50 mm** från halvstens murad tegelvägg eller motsvarande avskiljande vägg i brandteknisk klass EI60. Strålningskyddet eller EI60-väggen skall ha en sådan längd att avståndet **500 mm** från brännbar byggnadsdel uppfylls.

Avstånd från produkt till brandmur:

Avståndet från eldstadens baksida till brandmur skall vara minimum 40 mm.

Krav på brandmur:

Brandmuren skall vara minst 100 mm djup och vara gjord i tegelsten, betongsten eller lättbetong.

Även andra typer av ej brännbart material och konstruktioner med tillfredsställande dokumentation kan användas.

OBS! Användande av natursten är normalt ej att rekommendera. Konsultera sotare på orten innan beslut om brandvägg tas.

Montering av eldstad i en nisch: En fristående eldstad kan placeras i en nisch under förutsättning att denna är konstruerat som en fullvärdig brandvägg. Nischens minimimått måste tillåta **100 mm** fritt avstånd från produkten till bakvägg och sidor. Nischens höjd ska vara produktens maximala höjd + nischens djup. Fronten måste vara öppen.

Oisolerat rökrör: Om ett oisolerat rökrör går genom innertak eller vägg, måste tak-/väggenomföringen utföras i ej brännbart material. Rökrörets yta får inte komma närmare brännbart material än min. **500 mm**. Isolerade rökrör kan möjliggöra ett reducerat avstånd till brännbart material. Kontrollera i så fall dokumentationen från tillverkaren för det aktuella rökröret.

Brandförebyggande åtgärder

Allt användande av en eldstad kan innebära en viss fara. Beakta därför alltid följande anvisningar:

- Se till att möbler och annat brännbart material inte placeras för nära eldstaden. Det ska vara ett avstånd framför eldstaden på minimum **600 mm**.
- Låt alltid elden brinna ut. Försök aldrig att släcka med t.ex. vatten eftersom detta kan skada produkten.
- Eldstadens yta blir varm när den används; all beröring kan därför förorsaka brännskador.
- Aska måste placeras på ett försvarligt sätt utomhus, eller tömmas på en plats där brandfara ej kan uppstå.
- Till varje eldstad bör finnas en behållare av ej brännbart material till förvaring av eventuell aska, gärna försedd med lock.

- Aska bör förvaras i behållaren under en period på minimum 1 vecka för att säkerställa att inga glödämnen finns kvar i askan. Om behållaren ska tömmas innan 1 vecka måste vatten hällas i askbehållaren innan askan töms.
- Använd gärna askan till blomrabatterna – den är utmärkt till t.ex. rosor.

Installation av Jøtul F 220

Viktigt! Kontrollera att eldstaden är fri från alla eventuella transportskador innan installationen påbörjas.

Produkten är tung! Se till att hjälp finns att tillgå när den ska installeras!

Bärande underlag

Om Jøtul F 220 ska placeras på ett träbjälklag, bör man kontrollera att golvet under eldstaden är tillräckligt dimensionerat för eldstadens vikt.

Skorsten

Det är viktigt att skorstenen är rätt dimensionerad för eldstaden och att anslutningen är tät och fungerar på rätt sätt. Rökgaserna som tränger in i ett rum kan utgöra en hälsorisk.

Eldstaden kan anslutas till tegelskorsten, blockskorsten eller stålskorsten. Minimum skorstensarea bör vara 177 cm². (motsvarar \varnothing 150 mm). Anslutning mot skorsten skall ske enligt skorstenstillverkarens anvisningar.

Anslutning till skorsten måste göras i överensstämmande med den aktuella skorstensleverantörens monteringsanvisningar.

Montera alltid en rökinföring i skorstenen.

Det är viktigt att anslutningar har en viss flexibilitet. Detta för att förhindra att sättningar i huset leder till sprickor i anslutningen.

Luftcirkulation

Användandet av en eldstad kräver riklig tillgång till friskluft till det rum där kaminen är placerad. En separat luftkanal skall normalt anordnas från det fria, för att ersätta hela det erforderliga flödet av förbränningsluft. Tillförsel av förbränningsluften sker indirekt via en ytterväggsventil som placeras så nära kaminen som möjligt. Den skall kunna stängas när Du inte eldar. Det är särskilt viktigt att tillföra friskluft i hus där ventilationsanläggningen medför permanent undertryck eller om huset är väl isolerat.

Montering innan installation

- Produkten levereras i ett kולי. Det medföljer även en skärmlåt med skruvpåse, en handske för betjäning av dörr och asklåda samt lock för ursparing.
- Ta bort skärmlåten när Du har packat upp produkten, och sätt upp eldstaden försiktigt.
- Öppna dörren och ta ut alla lösa delar. Ta ut brännjärn och valv. (Se avsnittet: **Servicearbeten**)
- Ifall brandmuren bakom eldstaden inte har luft mot träväcket, måste skärmlåten fästas på produkten. (Om det finns luft, är man inte tvungen att benytta skärmlåten.) Skruva ut och ta bort dom 4 skruvarna på baksidan av eldstaden. Fästa skärmlåten bak på produkten med hjälp av distanshylsan och skruvarna som ligger i skruvpåsen. (**fig. 3**)
- Kontrollera att produkten inte har synliga skador, och att regleringshandtaget fungerar tillfrädsställande.

Anslutning till skorsten/val av rökuttag

Eldstaden bör provmonteras innan håltagning i skorstenen. Se **fig. 1** för brandmurmått. Markera hål för rökröret (observera eventuell höjning mot skorstenen).

Jøtul F220 är utrustad med medföljande skärmlåt bak och utslagbar anslutning för rökrör bak och i sidorna.

Skydd mot brandmur

Om en utav sidorna vänder mot brandmuren och brandmuren inte är genomgående eller inte har luft mot trävägg, ska eldstaden även påmonteras skärmlåt på sidan. Detta görs för att förhindra för stark värmestrålning mot träväggen. Skärmarna är tilläggsutrustning och finns att köpa hos din återförsäljare.

Montering: Skruva ut de två skruvarna som holder bakra skärmlåt på den sidan som ska skyddas. Sätt sidoplåten på plats och dra åt skruvarna igen.

Montering

Bakanslutning

- Klipp eller såga ut täckplattorna i bägge skärmlåtarna. (**Fig. 3**).
- Använd en kulhammare e.d. och slå därefter hårt i mitten av ursparingen för rökuttaget från utsidan.

Sidoanslutning

- Vid sidoanslutning måste ursparingen slås ut från insidan.

Toppmontering

- Ta bort locket för ursparingen (**Fig. 2**).

Montering av rökrör

- För att uppnå en helt tät anslutning mellan rökröret och invendig rökstos, rekommenderas att man först tar bort brännjärn och valv. Se avsnittet: **Servicearbeten**.
- Vid toppanslutning rekommenderas att använda rökrör med sotlucka för enkelt att kunna utföra sotning.
- Rökrörets avsmalnade del täs in i eldstadens rökuttag. Plassera eldstaden så det får rätt avstånd från brandmuren, och att rökröret går min. 40 mm in i skorstensstosen. Placera packningen runt rökröret från insidan av eldstaden, och skjut den ut mot ytterväggen med en skruvjärn e.d. Applicera ett lager av pannkitt, så att anslutningarna blir helt täta.
- Täta öppningen mellan rökrör och skorstensstos med en packning.
- Sätt tillbaks brännjärn och valv.

Anslutning till skorsten

Borra hål för rökröret. Avstånd från spis til skorsten måste vara som i **fig. 1**. Använd alltid murstos vid anslutning till murad skorsten. Till prefabricerade skorstenar används den typ av stos/anslutning som rekommenderas av respektive tillverkare. Följ noggrant tillverkarens monterings- och bruksanvisning vid anslutning till skorsten avseende torktid av murbruk/pannkitt, innan eldstaden tas i bruk.

Se till att rökröret aldrig lutar in mot skorstenen. Det ska minimum vara vågrätt, allra helst ha någon millimeters stigning. Stålskorsten kan toppanslutas (se stålskorstensbroschyr).

Viktigt! En korrekt och tät anslutning är helt avgörande för produktens funktion.

Observera att det är utomordentligt viktigt att anslutningar har en viss flexibilitet. Detta för att förhindra att sättningar i huset leder till sprickor i anslutningen.

Om produkten senare skal monteras på nytt med annat rökuttag, kan täckplattor köpas.

Bruksanvisning

Läs igenom hela monterings- och bruksanvisningen innan Du börjar elda. En gjutjärns kamin skall «eldas in» på motsvarande sätt som Du kör in en ny bil. D v s, det är viktigt att Du eldar försiktigt några gånger innan Du börjar att elda sammanhängande. Lägg på mer och mer ved för varje gång Du eldar. Låt kaminen bli helt kall mellan varje eldning och låt askan från varje gång ligga kvar i botten.

Varning: Kaminens ytor antar höga temperaturer under drift och vid direktkontakt finns risk att brännskador kan uppstå.

Första gångs upptändning

Jøtul F 220 är en rentbrinnande produkt, som genom extra tillförsel av förbränningsluft möjliggör en effektiv sekundärförbränning av skadliga rökgaser. Det är viktigt att systemet används på rätt sätt.

Jøtul F 220 är utrustad med följande betjäning:

- Dragventil

Under upptändning bör dragventilen (**fig. 4A**) vara helt öppen. Lägg i lite papper, flis och finhuggen ved. Börja med en liten eld. Låt dörren stå på glänt till veden har hunnit tända ordentligt. Stäng dörren och reglerar värmen med dragventilen.

Viktigt! Luktbildning under första gångs eldning:

Lackerade produkter: Vid första gångs upptändning kan eldstaden avge en irriterande gas som kan lukta något. Detta är ej skadligt, men det bör vädras ordentligt i rummet till att börja med. Elda med helt öppen dragventil till dess att ånga från eldstadens yta inte längre avges och lukt försvinner.

Emaljerade produkter: De första gångerna en emaljerad eldstad används, kan kondensvatten bildas på ytan. Detta måste torkas bort för att undvika att det bildas varaktiga fläckar när ytan blir varm.

Dagligt användande

- Se till att dragventilen är helt till höger.
- Lägg två halvstora vedklabbar ut/in på varje sida i eldstadsbotten.
- Lägg lite papper, ev. näver från björkved, alternativt tändpapper, mellan dessa och lägg finkluven ved ovanpå, lite på kors och tvärs, och tända. Öka storleken på vedklabbarna efterhand.
- Därefter regleras förbränningen till önskad värmeavgivning med hjälp av dragventilen.

Dörren stängs när veden har hunnit tända ordentligt och brinner bra. Kontrollera att sekundärförbränningen kommer i gång. Detta syns bäst genom att gula sticklågor brinner vid valvets framkant.

Använd alltid kvalitetsved. Detta ger bästa resultat, och kommer inte att tillfoga eldstaden några skador.

Elda aldrig med följande materialer:

- Hushållssopor, plastkassar o.d.
- Målat eller impregnerat virke (som är mycket giftigt).
- Spånskivor och laminerade byggskivor.
- Drivved.

Detta kan skada eldstaden och är samtidigt starkt miljöförstörande.

Viktigt! Använd aldrig vätskor som bensin, parafin, rödprit e.d. till upptändning. Du kan skada både dig själv och eldstaden allvarligt.

Viktigt!

Varning för överhettning: Eldstaden får aldrig eldas så hårt att den överhettas!

Med överhettning menas överdrivna vedmängder och/eller inte reglerad drag. Ett säkert tecken på överhettning är att produkten får glödande punkter. Reducera då luftinställningen omedelbart.

Draget bör ligga mellan 0,8 - 2,5 mm Vs.

Vid misstanke om för högt/dårligt drag i skorstenen, måste man söka fackkunnig hjälp. Kontakta gärna sotningsväsendet för att få hjälp att mäta skorstensdraget.

Obs! Varje omgång ved bör brinna ned till glöd innan du lägger i på nytt. Öppna handtaget lite och låt undertrycket i eldstaden jämna ut sig, innan dörren öppnas helt.

Underhåll

Rengörning av glas

Jøtul F220 är utrustad med «air wash system» (luftspolning). Med hjälp av luftventilen sugas luft in i överkant av eldstadens luckor och spolas sedan ned efter insidan av glaset. Detta systemet har fördelen att det ger bättre förbränning och reducerar samtidigt sotbildning på glaset.

Viss sotbeläggning kan ändå uppstå, men mängden beror på de lokala dragförhållanden samt inställning av dragreglaget. Eventuell sotbildning på glasluckorna kommer normalt att brinna bort vid öppning av dragventilen till maxläge och när det eldas lite hårdare i eldstaden.

Ett gott råd! Vid vanlig rengörning; fukta lite hushållspapper med varmt vatten och ta på lite aska från brännkammaren. Gnid över glaset och torka därefter av glaset med rent vatten och sedan med torrt papper. Vid behov upprepa behandlingen – detta brukar normalt vara tillräckligt och man kan på så sätt enkelt hålla glaset fullständigt rena från allt sot.

Borttagning av aska

Jøtul F 220 har en innvändig asklåda som underlättar vid askborttagning. Låt askan falla ner genom rostret i eldstadens botten till asklådan inunder.

Använd en handske e.d., lyft ur asklådan och deponera askan utomhus. Se till att asklådan aldrig blir så full att askan inte kommer genom rostret.

Låt gärna lite aska ligga kvar som ett skyddande lager mot eldstadsbotten.

Under eldning är det viktigt att luckan till asklådan är stängd – annars tillförs stora mängder falskluft till förbränningen och kan förorsaka överhettning inuti eldstaden.

All borttagning av aska måste ske när eldstaden är helt kall.

Se vidare beskrivning av hur aska hanteras under: **Brandförebyggande åtgärder.**

Sotning och sotborttagning inuti eldstaden

Vid all eldning kommer en viss mängd sot att bildas på insidan av eldstadens ytor. Sot har en förhållandevis god isolerande effekt, och reducerar eldstadens värmeavgivningsförmåga något. En årlig rengöring invändigt är därför att rekommendera för att man alltid ska få maximalt utbyte av eldstaden. Rengör gärna produkten invändigt i samband med att sotning av anslutning och skorsten genomförs.

Sotning av anslutningsrör till skorsten

Sotning av anslutningsröret kan enkelt göras genom att ta bort valvet och sota genom produktens dörröppning. Skruva ut skruvarna som fester valvet till braketten, och lyfta ut valvet. Vid toppanslutning, kan röret sotas genom sotluckan.

Kontroll av eldstaden

Jøtul rekommenderar att du själv kontrollerar din eldstad noga efter sotning eller rengöring. Kontrollera om det finns några sprickor i synliga ytor. Se också till att alla fogar är täta och att packningar ligger rätt. Slitna eller deformerade packningar bör bytas ut. Rengör packningsspåret ordentligt, sätt på keramiskt lim (kan köpas hos din Jøtul-återförsäljare) och tryck fast packningen ordentligt. Efter en kort tid är fogen torr.

Utvändigt underhåll

Lackerade produkter kan efter några års användande komma att ändra färg. Ytan bör putsas och borstas fri från lösa partiklar innan ny färg påförs.

Emaljerade produkter ska enbart torkas med en torr trasa. Använd ej tvål eller andra tvättmedel. Eventuella fläckar kan tas bort med t.ex. ugnrens.

Vedlängd, -mängd och - kvalitet

Maxvedlängd är **34 cm**. Jøtul F220 har med sin verkningsgrad en nominell värmeavgifning på **6,0 kW**. Enligt beräkningar motsvarar nominell värmeavgivning förbrukning av **ca. 2,4 kg** kvalitetsved i timmen.

Jøtuls definition av kvalitetsved

Med kvalitetsved menas det mesta av vanligt trävirke som björk, gran och furu.

God kvalitetsved bör vara torkad på ett sådant sätt att vatteninnehållet är 20%.

För att detta ska uppnås bör veden huggas senast på senvintern. Den klyvs och staplas sedan så att det kommer till luft. Staplarna måste täckas över för att inte dra åt sig för stora mängder regnvatten. Veden bör tas in tidigt på hösten och staplas/lagras för bruk under den kommande vintern.

Energimängden hos 1 kg ved varierar inte så mycket. Å andra sidan varierar egenvikten hos olika slags ved ganska mycket. Detta innebär att energimängden (kWh) i en viss volymmängd, t ex gran, är mindre än i samma volymmängd av ek, som har högre egenvikt. Energimängden hos 1 kg kvalitetsved är ca. 3,8 kWh. 1 kg helt torr ved (0 % fuktighet) ger ca. 5 kWh, medan ved med en fuktighetsgrad på 60 % bara ger ca 1,5 kWh/kg.

Servicearbeten

Byte av brännjärn (fig. 6)

1. Lyft ur kubbstopparen och ta ut den.
2. Lyft ena sidobrännjärnet uppåt **(A)**, vik det lite framåt för att sedan lyfta ut det ur kaminen. Gör motsvarande på andra sidan. Det bakre brännjärnet är festat med en skruv i mitten **(B)**. Skruva ut denna och ta bort brännjärnet på samma sätt.
3. Byt ut det defekta brännjärnet och montera tillbaka de övriga.
4. Se till att isoleringsmattorna bakom brännjärnen är intakta innan dom installeras, och att kubbstopparen placeras i spåret på sidobrännjärnen.

Byte av botten

Se först «Utbyte av brännjärn».

När alla brännjärnen är demonterade, lyfts bottenplattan uppåt och lutas sedan lite för att få ut den genom dörren.

Byte av valv (fig. 6)

1. Demontera alla brännjärn, se eget avsnitt.
2. Skruva ur skruven **(C)** som håller valvet **(D)** i framkant.
3. Stöd valvet med ena handen så att det inte faller ner. Valvet är nu löst och kan sänkas ned och lutas lite på sidan för att sedan tas ut genom dörren.
4. Montera tillbaka alla detaljer i omvänd ordning.

Byte av glas

1. Skruva ur skruvarna i glasclipsen medan glaset hela tiden hålls lätt mot packningen.
2. Avlägsna gammal packning och rengör spåret för packningen noggrant. Lägg en tunn sträng med keramiskt lim i hela spåret.
3. Lägg packningen i spåret utan att sträcka den.
4. Glaset sätts på plats och skruvarna i glasclipsen skruvas dit igen.
5. Dra åt skruvarna i diagonal turordning. Dra inte åt skruvarna hårt och se till att glaset inte kommer i kontakt med gjutjärn.

Byte av dörrpackning

1. Avlägsna gammal dörrpackning och rengör spåret för packningen. Lägg en tunn sträng med keramiskt lim i hela spåret.
2. Lägg packningen i spåret utan att sträcka den. Stäng dörren försiktigt, och låt den vara stängd ett tag till limmet är härdat.

Tilläggsutrustning

Prydnadsring för toppmontering

Vid toppmontering med anslutningsrör kan utgången vid rökstos kompletteras med en prydnadsring (täckring) i eldstadens färger.

Golvplatta - kat. nr. 350248 BBE

ENGLISH

Contents

General information

Pre-installation checks.....	14
Technical data of Jøtul F 220	15
Safety regulations.....	15
Measures for fire prevention	15

Installation of Jøtul F 220

Foundations.....	16
Chimney.....	16
Air circulation	16
Assembly prior to installation.....	16
Connection to the chimney.....	16

Operating instructions

Initial lighting	17
Daily use	17

Maintenance

Cleaning the glass.....	18
Removal of ash.....	18
Cleaning and soot removal.....	18
Sweeping the flue pipe to the chimney	18
Checking the stove.....	18
External maintenance.....	18
Wood length, quantity and quality	18
Jøtul's definition of quality wood	18

Service

Changing the burn plates	19
Changing the base plate	19
Changing the baffle plate.....	19
Changing the glass	19
Changing the door gasket	19

Optional equipment and accessories

Decorative ring.....	19
Floor plate	19

Fig.....	50-51
----------	-------

General information

Jøtul F 220 is a clean-burning product.

Assembly and installation must be carried out in accordance with:

Assembly, installation and user instructions that are included with the product.

The installation may only be commissioned when it has been inspected and is pronounced ready.

Your dealer can provide assistance in ensuring that your installation is safe and legal.

The product data plate is located on the heat shield and is made of heat-resistant material. The following information is listed on the data plate: Manufacturer and address, model number, manufacturing number, rated heat output, registration number (after assignment), style, and safety measurements.

Pre-installation checks

Warning! Please ensure that there is adequate ventilation to the room in which the stove is to be installed. An air brick or wall vent with a minimum size of 9" x 3" (230 x 75mm) is needed to supply air to the fire.

Using a fireplace requires a plentiful supply of fresh air to the room where the product is installed. If the house is sealed, the room ought to be equipped with extra fresh air supply through vents. Avoid using mechanical fan vents in a room with a fireplace. This may cause negative pressure and draw poisonous gases into the room.

Nb! This can lead to drowsiness, nausea and sickness and is extremely dangerous.

It is important to ensure that the chimney or flue system to which the stove is to be connected is working properly. Combustion by-products which pervade enclosed spaces such as a room represent a serious health risk. The chimney and/or flue system must therefore be inspected and approved by a qualified professional prior to installation.

Special attention must be paid to the following:

The chimney or flue system must comply with the building regulations for heat producing appliances.

The chimney or flue must be sound and clean. If it has been used with a wood, coal or other solid fuel fire, it must be swept before the stove is installed.

Ensure that only one stove is served by the chimney or flue system.

Ensure that the chimney or flue is structurally sound. In particular, it must not be possible for products of combustion to come into contact with combustible materials in the structure of the building.

In some situations it may be advisable to fit a flue liner prior to the installation of the stove. Your installer will advise if this is necessary.

Note: A guide is published by the British Flue and Chimney manufacturers' association gives general information on chimneys and flues.

If any of the pre-installation checks reveal inadequacies, do not proceed with the installation of the stove until all defects or deficiencies have been rectified.

Technical data of Jøtul F 220

Material:	Cast iron
Finish:	Paint
Fuel:	Wood
Log length, max:	34 cm
Draught system:	Air wash system
Combustion system:	Secondary combustion
Flue outlet:	Top, rear and sides.
Flue pipe dimension:	Ø 125 mm
Weight approx.:	101 kg
Supplementary equipment:	Floor plate
Product measurements, fire-	
Wall measurements, etc.:	See fig. 1

Safety regulations

Contact your local authority to inform you about the local codes and to ensure that your installation is safe and legal.

Distance to non-combustible wall and requirements for the floor plate:

Distance to non-combustible wall: The distance between the stove and the non-combustible wall must be a minimum of **100 mm**. There must be a **safe distance** to any flammable materials.

Requirements for the floor plate: If the stove will be installed on a combustible floor, a robust, solid, non-combustible layer should cover the floor beneath the stove. This layer should cover an area of at least 300 mm in front of the stove door, and at least 150 mm either side of the opening. (See buildings regulations). We recommend that you contact the local Jøtul dealer prior to installation.

A floor plate of enamelled cast iron can be supplied as supplementary equipment.

Uninsulated flue pipe: If uninsulated flue pipes go through floors or walls, the opening must be made of brick or masonry, in such a way that the external surface of the pipe does not get closer to flammable materials than 300 mm. Isolated flue pipes may have a different distance, if necessary refer to fire technical product documentation for the flue pipe.

Measures for fire prevention

Each time you use your stove certain dangers may be present.

The following instructions should be noted:

- Ensure that your furniture and other flammable materials are not moved too close to the stove. There must be a safe distance to the stove. (800 mm).
- Allow the fire to burn out. Never extinguish the flames or ashes with water as this may damage the product.
- The stove is hot when lit, and may cause burns if touched.
- Ash should be placed outdoors or be emptied in a place where it will not present a potential fire hazard.
- Each stove should have a storage container made of non-flammable material with a lid for soot and ash. Soot and ash must be stored in this container for at least one week in order to ensure that the last embers have been extinguished. If the container has to be emptied before this time, water should be poured into the container and mixed thoroughly to ensure that all embers are extinguished.
- Do make use of the ash. It makes an excellent fertilizer for roses, for instance.

ENGLISH

Installation of Jøtul F 220

Check the stove before commencing with the installation to ensure that it is free of any damage. Always check your local codes in ensuring that your installation is safe and legal.

Foundations

If Jøtul F 220 is to be installed on a wooden floor, ensure that the floor under the stove has the dimensions to carry it.

Chimney

The stove can be connected to a brick, pre-fabricated element or a steel chimney. **See separate section.** Minimum chimney cross section must be 177 cm². (Corresponding to 150 mm dia.). Connection to chimney must be done in accordance with the installation instructions from the supplier of the chimney.

Air circulation

It is important to ensure that the chimney or flue system to which the stove is to be connected is working properly. Combustion by-products which pervade enclosed spaces such as a room represent a serious health risk. The chimney and/or flue system **must** therefore be inspected and approved by a qualified professional prior to installation.

Assembly prior to installation

- The product is delivered in one package. Included are a heat shield and a plastic bag containing screws, a glove to operate the door and ash pan and also a flue cover.
- After unpacking the product, remove the heat shield and carefully lift up the stove.
- Open the door and remove all loose items.
- If the non-combustible wall behind the stove does not have sufficient ventilation to woodwork, the heat shield must be fitted to the stove. If the non-combustible wall does have ventilation, the heat shield does not need to be used.

Assembly:

- Unscrew and remove the 4 screws on the rear section of the stove and fasten the heat shield to the rear of the product using the outer housing and the screws provided in the bag (**fig. 3**).
- Check the product visually for damage, and check that all handles function.

Connection to the chimney

Selection of flue

- Before making a hole in the chimney, the stove should be tested to ensure that it is correctly positioned against the non-combustible wall in relation to the pipe (see **fig. 1** for the dimensions of the non-combustible wall). Mark out a hole for the flue pipe (note the gradient against the pipe).
- Jøtul F 220 is equipped with an accompanying rear heat shield and removeable smoke outlets.
- Select smoke outlet; to the rear or the side. Use a ball hammer or a similar tool to hit the required knockout plate for the flue outlet hard in the centre (**fig. 2**).
- **When assembling through the rear:** If the stove is to be assembled to the rear, cut or saw out the cover plate in the heat shield (**fig. 3**).
- **If side vented;** the knockout can be removed from **the inside**.
- **If top vented;** just remove the flue cover.

Mounting the flue pipe:

- It is recommended that burn plates and baffle plate are removed initially, in order to obtain a fully sealed connection between the flue pipe and the internal smoke outlet. See section: **Service**.
- **Insert the narrow end of the flue pipe into the smoke outlet of the fireplace. Situate the fireplace with proper distance to the non-combustible wall and in such a manner that the flue pipe is inserted at least 40 mm into the chimney outlet. Put the gasket around the flue pipe from inside the fireplace and push it out towards the outside wall with a screwdriver or similar. Add a thick layer of cement to obtain a fully sealed connection.**
- **Seal the opening between flue pipe and chimney outlet with a gasket.**
- Reinstall the burn plates and baffle plate.

Connection to the chimney

Drill a hole for the flue pipe. The distance from the stove to the non-combustible wall/chimney must be a minimum of **100 mm**. Always use chimney collar when connecting pipe to the chimney. When connecting to a prefabricated chimney always use the chimney adapter provided by the chimney manufacturer. Always follow the manufacturer's operating and installation instructions closely before commissioning the stove.

Ensure that the flue pipe is horizontal, or that it has a slight gradient to the pipe. A steel pipe can be assembled on the top (see steel pipe brochure).

Attention! A correct and tight connection is very important to the function of the product. Please note that it is particularly important for connections to have a certain amount of flexibility.

If the product is to be reassembled later with another smoke outlet, covering plates must be purchased.

Operating instructions

Initial lighting

The Jøtul F 220 is a clean-burning product that, with the help of secondary combustion, ensures that hazardous gases and particles are burnt. It is important for the system to be used correctly.

The product is equipped with the following control mechanism:

- **Top draught**

When kindling the fire, open up the top draught vent. Put in some crumpled newspaper, kindling wood and firewood and start a small fire. Add more firewood gradually and let the fire burn briskly for a couple of hours.

Note! Odors when using the stove for the first time.

Painted products: The stove may emit an irritating gas when used for the first time, and it may smell a little. The gas is not toxic, but it is recommended to open a window or a door to provide additional ventilation in the room. Let the fire burn with a high draught until all traces of gas have disappeared and no smoke or smells can be detected.

Enamelled products: Condensation may form on the surface of the stove the first few times it is used. This must be wiped off to prevent permanent stains forming when the surface heats up.

Daily use (see fig. 7)

Open up the top draught vent. Light up using newspaper and some kindling wood. Place two medium-sized pieces of wood on each side of the combustion chamber. Curl up some newspaper (or birch bark) between these, place a little kindling wood in a criss-cross pattern over it and light the fire. Increase its size gradually.

The door should be closed when the wood is properly alight and is burning well. Check that the afterburning (secondary combustion) starts up. This is best seen by checking for yellow flame tongues burning by the baffle plate.

Always use quality wood. This will give the best result and will not damage the product during normal use.

Never use the following on the fire:

- Household waste.
- Painted or impregnated timber (which is very toxic).
- Particle board or laminated wooden planks.
- Driftwood.

These may damage the product and are also pollutants.

NB! Never use petrol, paraffin, methylated spirits or similar liquids to start a fire. This could cause personal injury and damage to the product.

Note! Danger of overheating: The stove must never be used in a manner that causes overheating.

If any part of the stove or chimney glows, you are overheating, and a house fire or serious damage to the stove or chimney could be the result.

The chimney draught should never exceed $2,5 \text{ mm H}_2\text{O}$ (25 Pa) when the stove is in use. A sure sign of overheating is when parts of the stove glows red. When this happens, reduce the draught vent opening immediately.

Attention! Firewood that is put into the fire must burn down to charcoal before reloading. This will reduce the danger of overheating.

ENGLISH

Maintenance

Cleaning the glass

Jøtul F 220 is equipped with top draught (air wash). With the aid of the draught vent, air is sucked in from above the fireplace and washed down along the inside of the glass. This system has the advantage that it results in better combustion and reduced soot deposits on the glass.

Still, some soot will always stick to the glass, but the quantity will depend on the local draught conditions and adjustment of the draught vent. Most of the soot layer will normally be burned off when the draught vent is opened all the way and a fire is burning briskly in the fireplace. Some good advice: For general cleaning, soak some kitchen roll in hot water and dip it into some ash from the combustion chamber. Rub the glass with the kitchen roll. Wipe off the glass with clean water and dry completely.

Removal of ash (fig. 5)

The Jøtul F 220 has an ash pan inside to facilitate the removal of ash. Push the ash through the grate in the base plate and down into the ash pan. See also the description of how to handle ash under: **Measure for fire prevention.**

Cleaning and soot removal

When the stove is being used, soot may be deposited on the inside of the stove's hot surfaces. Soot has a good insulation effect and will therefore reduce the amount of heat given off by the stove. Cleaning the inside once a year will be necessary in order to obtain the maximum amount of heat from the product. It is suggested that this is carried out at the same time as cleaning the chimney and flue pipe.

Sweeping the flue pipe to the chimney

The simplest way to clean the flue pipe is to remove the baffle plate and sweep through the door of the stove. If the flue outlet is on top of the stove the pipe may be swept through the sweeping hatch in the pipe.

Checking the stove

Jøtul recommends that the stove is checked thoroughly after sweeping/cleaning. Check all visible surfaces for fissures. Ensure that all joints are tight and that gaskets are correctly positioned in the door. Gaskets that are worn out or deformed should be replaced. Clean the gasket groove thoroughly, add ceramic adhesive (may be purchased from your local Jøtul dealer), and press the gasket well into place. The joint will dry after a short period.

External maintenance

Painted products may, after some years of use, discolour. The surface should be wiped and brushed free of loose particles before new paint is applied.

Enamelled products need only to be wiped with a dry cloth. Do not use soap and water. Spots can be removed with a cleaning liquid (a cooker oven cleaner or similar).

Wood length, quantity and quality

The wood logs should be a maximum length of 34 cm. Jøtul F 220 has with its efficiency a nominal capacity of 6,0 kwh. According to calculations, the nominal heat output will consume 2,4 kg quality wood per hour.

Jøtul's definition of quality wood

Good quality wood should be dried so that the water content is approximately 20%. To achieve this, the wood should be cut during late winter, or early in the spring and stacked in such a way as to air out. The stacks must be covered over to keep rainwater off. The wood should be taken in during early autumn and stacked/stored for use during the coming winter. By quality wood, it is defined as well-known types of wood such as beech, spruce and pine.

The energy mass of 1 kg wood varies little. On the other hand, the net weight of the different kinds of wood varies considerably. This means that the net weight of a specific amount of birch will give a lower kwh than the same amount of oak. The energy mass of 1 kg quality wood is around 3.8 kwh. 1 kg completely dry wood (0 % moisture) content approx. 5 kwh, whilst wood with a moisture level of 60 % content only approx. 1.5 kwh/kg.

Service

Changing the burn plates (fig. 6)

1. Lift up the log retainer and remove it.
2. Lift up a side burn plate (A), tilt it slightly and pull it forward. Repeat the procedure for the next side burn plate. The rear burn plate is fixed with a screw in the centre (B). Remove the screw and take out the burn plate in the same way.
3. Remove and replace the defective burn plate, following the removal procedure in reverse order.
4. Ensure that the insulating sheets on the burn plates are intact before they are installed, and that the log retainer is guided into the groove on the side burn plates.

Changing the base plate

See: Changing burn plates, for information on how to remove the burn plates.

When all of the burn plates have been removed, lift the base plate up a little. Hold it at an angle and retrieve it through the door.

Changing the baffle plate (fig. 6)

1. Remove all three burn plates (see Changing burn plates).
2. Remove the screw (C) holding the baffle plate (D) to the bracket at the top front edge.
3. Support the baffle plate with one hand so that it does not fall down. The baffle plate is now loose and can be lowered and rotated out through the door.
4. When assembling, follow the same procedure in reverse order.

Changing the glass

1. Remove the screws retaining the glass clips and push the glass gently towards the gasket. Before changing the glass, the gasket must be replaced.
2. Remove the old gasket and clean the gasket groove before the new gasket is glued. Apply a thin line of ceramic glue to the whole length of the gasket groove.
3. Position the gasket without stretching it.
4. Push the new glass gently onto the gasket. Fit the clips and secure in place with the screws.
5. Tighten the four screws in diagonal sequence. To avoid any damage to the glass, ensure that it does not come into contact with the cast iron.

Changing the door gasket

1. Remove the old door gasket and clean the gasket groove. Apply a thin layer of ceramic glue to the whole length of the gasket groove.
2. Place the gasket into the groove without stretching it. Close the door carefully and keep it closed until the glue hardens.

Optional equipment and accessories

Decorative ring

When the cover in the top plate is removed a small opening is created between the smoke outlet and the smoke pipe. The opening can be covered by a decorative ring. The ring can be delivered in the colours of the fire place.

Floor plate - cat. no. 350248 BBE

FRANÇAIS

Table des matières

Reglementations nationales

Fiche technique du poêle Jøtul F 220	21
Mesures de sécurité	21
Mesures de prévention contre les incendies	21

Installation du Jøtul F 220

Montage avant l'installation.....	22
Raccordement à la cheminée/sélection du conduit.....	22
Raccordement à la cheminée	22

Consignes d'utilisation

Usage quotidien	22
-----------------------	----

Entretien

Nettoyage de la vitre	23
Evacuation des cendres.....	23
Nettoyage de l'appareil et de la suie.....	23
Inspection de l'appareil.....	23
Entretien extérieur.....	24
Taille, quantité et qualité du bois.....	24
Qualité du bois selon	24

Revision

Changement des plaques de doublage.....	24
Changement de la plaque support.....	24
Changement du déflecteur	24
Changement de la vitre	24
Changement du joint de porte	25

Accessoires

Anneau de décoration.....	25
Plaque de sol.....	25

Fig.....	50-51
----------	-------

Reglementations nationales

Le poêle Jøtul F 220 est un poêle non polluant.

L'installation des poêles doit être effectuée conformément aux normes et réglementations nationales en vigueur. Nous vous recommandons de vous inspirer des règles du **D.T.U. 24.2.2.**

Votre revendeur ayant été spécialement sélectionné en fonction de ses connaissances de vos législations nationales, il est tout à fait à même de vous aider à adapter votre installation aux normes de sécurité et à la législation en vigueur dans votre pays.

La plaquette de caractéristiques du produit est située sur la plaque de convection et est constituée d'un matériau résistant à la chaleur. Les informations suivantes figurent sur cette plaquette de caractéristiques: Fabricant et adresse, numéro de modèle, numéro de fabrication, puissance calorifique nominale, numéro d'enregistrement (après affectation), référence d' norme France.

Le présent manuel doit être lu entièrement avant l'installation du poêle et conserve pendant toute la durée de son utilisation.

Attention ! Assurez-vous que la pièce dans laquelle le poêle doit être installé est correctement ventilée.

Une ventilation insuffisante entraîne une baisse du taux d'oxygène dans la pièce et risque de ce fait de provoquer, chez les personnes présentes, un état de somnolence, des nausées ou des malaises.

Assurez-vous que les dimensions de la cheminée sont adaptées au poêle et que le système de fixation est étanche et en bon état de fonctionnement. La présence de fumée dans un espace clos nuit gravement à la santé.

Les consignes de montage, d'installation et d'utilisation sont livrées avec le produit. Conservez ce document aussi longtemps que l'appareil.

Fiche technique du poêle Jøtul F 220

Matériau :	Fonte
Traitement de surface :	Peinture
Combustible :	Bois exclusivement
Longueur maximum des bûches :	34 cm
Système d'entrée d'air :	Une entrée au-dessus de la vitre
Système de combustion :	Double combustion
Sortie du conduit de raccordement:	Sur le dessus, à l'arrière et latérale.
Dimension du tuyau :	Ø 125 mm
Poids approximatif. :	101 kg
Equipements complémentaires :	Plaque de protection au sol, anneau de décoration
Dimensions de l'appareil dimensions du mur ininflammable, etc.:	Voir fig. 1

Conforme aux exigences de sécurité

Mesures de prévention contre les incendies

L'utilisation d'appareils de chauffage au bois présente toujours certains risques. Veuillez à respecter les consignes suivantes:

- S'assurer que votre mobilier et tout autre matériau inflammable ne soit pas placé trop près du poêle. Une distance minimum de **600 mm** doit être respectée.
- Laisser le feu s'éteindre complètement de lui-même. Ne jamais éteindre les flammes ou les cendres avec de l'eau, au risque d'endommager l'appareil.
- Le poêle devient chaud lorsqu'il est allumé et risque de causer des brûlures en cas de contact.
- La cendre peut être vidée à l'extérieur ou dans un endroit où elle ne représentera pas un risque d'incendie potentiel.
- Recyclez la cendre. Elle constitue un excellent engrais pour les roses par exemple.

Mesures de sécurité

Exigences relatives à la plaque de protection au sol:

Si le poêle doit être installé sur un sol comportant des matériaux inflammables, la surface de plancher située sous le poêle et à **300 mm** environ devant ce dernier doit être recouverte par un écran protecteur composé d'un matériau ininflammable (voir dimensions à la **fig. 1**). Une **plaque de protection** au sol, en fonte émaillée, peut être fournie comme équipement complémentaire.

Exigences relatives à l'écran thermique: Le mur ininflammable doit présenter une épaisseur minimum de **100 mm** et être composé de briques, de béton ou de béton léger. D'autres matériaux et conceptions peuvent également être adoptés à condition qu'ils soient adaptés à cet usage.

NB: L'utilisation de pierres naturelles pour former Le mur ininflammable est interdite.

Distance par rapport au mur ininflammable: La distance entre le poêle à combustion et le mur ininflammable doit être d'au moins **100 mm**. Le mur ininflammable doit être suffisamment grand pour que le point le plus proche du poêle ou du conduit de raccordement ne se trouve pas à une distance inférieure à **300 mm** du matériau ininflammable (voir **fig. 1**). Si le mur d'adossement n'est pas ininflammable, la distance minimum est de **600 mm**.

Encastrement du poêle: Le poêle peut être encastré à l'intérieur d'une enceinte confinée, à condition que la structure de cette dernière présente une épaisseur similaire à celle du mur ininflammable vu ci-dessus. L'espace libre entre le poêle est le mur de la niche doit être au moins de **100 mm** autour de l'appareil (sur les côtés et derrière). La hauteur de l'enceinte doit équivaloir à la hauteur hors tout de l'appareil, plus la profondeur de l'enceinte. La face frontale doit être ouverte.

Installation de Jøtul F 220

Vérifiez que le poêle soit en bon état avant d'entamer son installation.

Montage avant l'installation

- L'appareil est livré dans un seul emballage qui comprend une plaque de convection, assorti d'un sac plastique contenant les vis, un gant pour actionner de la porte et du tiroir du cendrier et un cache sortie de fumé.
- Après avoir déballé l'appareil, ôter la plaque de convection et soulever le poêle précautionneusement.
- Ouvrir la porte et retirer tous les accessoires contenus à l'intérieur du poêle.
- Il est recommandé de toujours installer la plaque de convection. Dévisser et retirer les 4 vis situées sur la section arrière du poêle et fixer la plaque de convection sur la face arrière de l'appareil à l'aide du carter externe et des vis fournies dans le sac plastique (fig. 3).
- Vérifier l'état extérieur de l'appareil et le fonctionnement des commandes de réglage.

Raccordement a la cheminee

Selection du conduit

- Avant de faire un trou dans le conduit, le poêle doit être testé afin de s'assurer qu'il est correctement positionné vers le mur ininflammable par rapport au conduit (voir fig. 1 pour les dimensions du mur ininflammable). Délimiter le trou pour inscrire l'emplacement du conduit de raccordement (relever l'inclinaison par rapport au conduit).
- Sélectionner l'orifice d'évacuation de la fumée: vers l'arrière ou les côtés. Utiliser un marteau et une broche ou un tasseau pour perforer l'orifice de raccordement circulaire en tapant au centre d'un coup sec.
- **Montage par l'arrière:** Si le poêle doit être monté par l'arrière, sectionner ou scier l'orifice prédécoupé de la plaque de convection (fig. 3).
- **Montage par le dessus:** Oter le cache sortie de fumé. (fig. 2).
- Fixer d'abord l'adaptateur en assurant l'étanchéité avec le mastic réfractaire et le joint fibre fourni. Puis assurez la bonne tenue en le boulonnant.

Raccordement a la cheminee

Réaliser un orifice destiné à recevoir le conduit de raccordement. La distance du poêle par rapport au mur ininflammable doit être de **100 mm** au minimum.

S'assurer que le conduit de raccordement est étanche ou qu'il décrit une légère inclinaison par rapport au conduit.

NB! Il est important que le raccordement soit correct et étanche pour le bon fonctionnement de l'appareil.

Si l'appareil doit être remonté ultérieurement à l'aide d'un autre orifice d'évacuation de fumée, des bouchons de sortie de fumées peuvent vous être fournis par votre distributeur Jøtul.

Consignes d'utilisation

Le Jøtul F 220 est un appareil non polluant qui, grâce à une seconde combustion, garantit la postcombustion des gaz et des particules toxiques. Il convient d'utiliser le système correctement.

Le Jøtul F 220 est équipé du mécanisme de commande suivant:

• Soupape de pression

Lors de l'allumage du foyer, ouvrir la soupape de pression supérieure droite. Insérer le papier journal, les copeaux et les bûches et adopter une position de faible combustion. Laisser la porte ouverte jusqu'à ce que la combustion prenne bien. Puis, refermer la porte et réguler la chaleur à l'aide de la soupape de combustion.

NB! Aération et condensation lors de l'allumage.

Appareils peints: Lors du premier allumage, le poêle risque d'émettre des vapeurs irritantes qui dégagent une odeur désagréable. Ces vapeurs ne sont pas toxiques, mais la pièce doit être bien aérée. Laisser se faire le feu progressivement jusqu'à ce que les vapeurs brûlent et que la fumée disparaisse complètement.

Appareils émaillés: Au cours des premières utilisations, de l'eau de condensation peut apparaître à la surface du poêle. La condensation doit être séchée immédiatement pour éviter que l'appareil ne se tache définitivement.

Precaution: Au début de la mise en feu, laissez la porte ouverte et essuyez attentivement les parties émaillées contre lesquelles doivent venir s'appuyer les joints.

Usage quotidien (fig. 7)

Procéder à l'allumage à l'aide de papier journal et de petit bois. Placer deux bûches de taille moyenne de part et d'autre de la chambre de combustion. Froisser du papier journal (ou des écorces de boulot) au milieu et placer un peu de petit bois de manière enchevêtrée pardessus, puis allumer le feu. Augmenter sa taille progressivement. (Utilisez un gant en raison de la chaleur).

La porte doit être fermée une fois que le bois est bien allumé et brûle bien. Vérifier que la postcombustion (deuxième combustion) se produit. Elle se caractérise par la présence de flammes de couleur jaune le long du déflecteur.

Toujours utiliser du bois de bonne qualité. Cette précaution procure de meilleurs résultats et n'endommagera pas l'appareil pendant son fonctionnement normal.

Ne faites jamais brûler les matériaux suivants:

- Déchets ménagers
- Bois peint ou traité (extrêmement toxique)
- Planches de bois en contreplaqué
- Bois de récupération.

Ces matériaux sont polluants et risquent d'endommager l'appareil.

NB ! Ne jamais utiliser d'essence, de pétrole brut, d'alcool ordinaire ou d'autres liquides similaires pour allumer le feu. Cela risquerait de vous blesser ou d'endommager l'appareil.

NB ! Danger de surchauffe: Ne jamais faire surchauffer le poêle. La surchauffe signifie que la quantité de bois et/ou le tirage sont excessifs. En cas de surchauffe, certaines parties du poêle commencent à rougeoier. Le cas échéant, réduire immédiatement l'entrée d'air. *Le tirage de la cheminée ne doit en aucun cas excéder 2,5 mm H₂O (25 Pa) lorsque le poêle est en service.*

NB! Pour éviter tout risque de surchauffe, il convient d'attendre que le bois soit rougeoyant avant d'en rajouter d'autre.

Entretien

Nettoyage de la vitre

Le Jøtul F 220 est équipé d'un purgeur d'air. A l'aide de la soupape de pression, l'air est aspiré à travers la face supérieure du poêle et est expulsé à l'intérieur de la vitre. Ce système présente l'avantage d'améliorer la postcombustion et de réduire les dépôts de suie sur la vitre.

Un dépôt de suie se formera cependant toujours sur la vitre, mais son ampleur dépendra des conditions locales de la pression et de la régulation de l'entrée d'air supérieure. La majeure partie des dépôts de suie brûle normalement lorsqu'un feu vif est allumé dans le poêle.

Un bon conseil: Pour le nettoyage courant, humidifier un peu de papier de cuisine (essuie-tout) avec de l'eau chaude et le tremper dans la cendre de la chambre de combustion. Frotter la vitre avec le papier, puis la rincer à l'eau claire et faire sécher complètement.

Evacuation des cendres (fig. 5)

Le Jøtul F 220 dispose d'un tiroir permettant de vider facilement les cendres. Poussez la cendre par la grille foyère dans la plaque support et la recueillir dans le cendrier.

Voir également la manière de manipuler la cendre dans le chapitre: **Mesures de prévention contre les incendies.**

Nettoyage de l'appareil et de la suie

Lors de l'utilisation du poêle, des dépôts de suie risquent de se former sur les surfaces chaudes internes du poêle. La suie exerce un effet isolant puissant et réduira par conséquent le volume de chaleur dégagé par le poêle. Il convient de procéder à un nettoyage interne au moins une fois par an, afin d'optimiser le volume de chaleur dégagé par l'appareil. Vous pouvez effectuer ce nettoyage, par exemple, lors du ramonage de la cheminée et du conduit d'aération.

Sur le modèle Jøtul F 220, le déflecteur n'est pas vissé et peut donc être retiré facilement.

Inspection de l'appareil

Jøtul vous suggère d'inspecter complètement le poêle vous-même après l'avoir nettoyé. Vérifier l'absence de fissures sur les surfaces. Veiller également à ce que tous les joints soient en bon état, pas trop durs et correctement positionnés sur la porte. Les joints usagés ou déformés doivent être remplacés. Nettoyer soigneusement la rainure des joints, ajouter de la colle haute température (disponible chez votre revendeur Jøtul local), puis appliquer le joint en place en appuyant dessus fermement, **sans l'étirer**. La colle séchera et le joint tiendra au bout de quelques instants.

FRANÇAIS

Entretien extérieur

Après plusieurs années d'utilisation, la couleur de la peinture peut changer. Brosser et essuyer la surface afin d'éliminer toutes les particules avant d'appliquer une nouvelle couche de peinture.

Les appareils émaillés doivent être essuyés à l'aide d'un chiffon uniquement. Ne pas utiliser d'eau ni de savon. Les taches peuvent être lavées à l'aide d'un liquide nettoyant (un nettoyant pour four ou produit ménager similaire).

Taille, quantité et qualité du bois

La longueur maximale des bûches doit être de **34 cm**. Avec son rendement, le poêle Jøtul F 220 a une puissance nominale de **6,0 kWh**. Selon nos calculs, cette capacité calorifique nominale consomme **2,4 kg** de bois de bonne qualité par heure.

Qualité du bois selon

Le bois de bonne qualité doit être séché de manière à ne retenir qu'une Humidité inférieure à 20%. Votre distributeur Jøtul peut mesurer l'humidité du bois que vous utilisez.

Pour cela, le bois doit être coupé de l'automne à la fin de l'hiver, puis séché à l'air libre. Les bûches doivent être disposées de manière à faciliter la circulation de l'air et recouvertes pour le protéger de la pluie (sauf le chêne et le châtaigner). Ce séchage à l'air libre doit durer au minimum 24 mois après la coupe. Pour le chêne et la châtaigner, le lavage à la pluie doit durer un an. Au début de l'automne, les bûches doivent être rentrées à l'abri et empilées en vue d'un usage pour l'hiver prochain. Nous considérons que les bois suivants sont de bonne qualité: le charme, le chêne, le frêne, l'érable, le bouleau etc. La masse énergétique d'un kilogramme de bois varie peu d'une essence à l'autre. En revanche, leur masse volumique est très variable. Par exemple, une certaine quantité de bouleau donnera moins de kWh que la même quantité de chêne.

La masse énergétique d'un kilogramme de bois de bonne qualité est d'environ 3,8 kWh. 1 kg de bois complètement sec (0 % d'humidité) produit environ 5 kWh, alors que du bois dont le niveau d'humidité est de 60%, produit seulement environ 1,5 kWh/kg.

Revision

Changement des plaques de doublage (fig. 6)

1. Soulever et retirer le pare-cendre/pare-bûches.
2. Soulever d'abord une plaque latérale en l'inclinant légèrement, puis la tirer en avant. Répéter cette procédure pour l'autre plaque latérale. La plaque arrière est fixée à l'aide d'une vis en son centre. Dévisser la vis et retirer la plaque de la même manière que pour l'autre modèle.
3. Retirer et remplacer la plaque défectueuse en inversant l'ordre des procédures de dépose.
4. Veiller à ce que les plaques de fibre de céramique isolantes situées derrière les plaques de doublage soient en bon état avant d'entamer le remontage, et que le pare-cendre/pare-bûches s'insère correctement dans la rainure des plaques latérales.

Changement de la plaque support

Voir le chapitre **Changement des plaques de doublage** pour changer la plaque support.

Après avoir retiré toutes les plaques de doublage, soulever légèrement la plaque support. La maintenir inclinée et la sortir par la porte.

Changement du déflecteur (fig. 6)

1. Retirer les trois plaques de doublage (Voir plus haut).
2. Dévisser la vis maintenant le déflecteur à la ferrure de support située sur le rebord frontal supérieur.
3. Retenir le déflecteur avec une main afin d'éviter sa chute. Le déflecteur est désormais libre et peut être abaissé et incliné pour l'extraire par la porte.
4. Procéder dans l'ordre inverse pour le remontage.

Changement de la vitre

1. Dévisser les vis de clips de la vitre et pousser légèrement cette dernière vers le joint. **Avant de changer la vitre, le joint doit être remplacé.**
2. Retirer le joint usagé et nettoyer la rainure avant de coller le nouveau joint. Appliquer une fine couche de colle haute température sur toute la longueur de la rainure du joint.
3. Placer le joint **sans l'étirer.**
4. Plaquer doucement la nouvelle vitre contre le joint et serrer les vis de clips.
5. Serrer les quatre vis de manière diagonale. Pour éviter d'endommager la vitre, vérifier qu'elle ne touche pas les éléments en fonte.

Changement du joint de porte

1. Retirer le joint usagé et nettoyer la rainure avant de coller le nouveau joint. Appliquer une fine couche de colle haute température sur toute la longueur de la rainure du joint.
2. Placer le joint dans la rainure **sans l'étirer**. Fermer doucement la porte et la maintenir fermée jusqu'à ce que la colle sèche.

Accessoires

Anneau de décoration

Le raccordement par le haut est assez inesthétique. Un anneau décoratif en fonte émaillée peut être ajouté pour finir agréablement l'ensemble. Ce dernier peut être livré dans les couleurs du foyer.

Plaque de sol - cat. no. 350248 BBE

ESPAÑOL

Contenido

Relación con las autoridades

Información técnica sobre Jøtul F 220	27
Normas de seguridad	27
Medidas para prevención de incendios	27

Instalación de Jøtul F 220

Cimientos	28
Chimenea	28
Circulación de aire.....	28
Montaje previo a la instalación	28
Conexión a la chimenea	28
Selección del tubo de humos	28

Instrucciones para el usuario

Encendido inicial y uso diario.....	29
Uso diario	29

Mantenimiento

Limpieza del cristal	30
Eliminación de la ceniza	30
Limpieza del producto y eliminación del hollín.....	30
Deshollinar el tubo de humos hacia la chimenea.....	30
Comprobación de la estufa.....	30
Mantenimiento externo.....	30
Longitud, cantidad y calidad de la madera	30
Definición de madera de buena calidad de Jøtul.....	30

Conservación

Cambio de los quemadores	31
Cambio de la placa base	31
Cambio de la placa deflectora.....	31
Cambio del cristal.....	31
Cambio de la junta de la puerta	31

Equipo opcional

Anillo decorativo.....	31
Protección del suelo.....	31

Fig. 50-51

Relación con las autoridades

Jøtul F 220 es un producto que no deja residuos de combustión.

La placa de características del producto se encuentra en la protección térmica y está fabricada con material resistente al calor. En esta placa figura la siguiente información: Fabricante y dirección, número de modelo, número de fabricación, producción térmica estimada, número de registro (después de haberla asignado), estilo y medidas de seguridad.

El montaje y la instalación deben realizarse de acuerdo con lo siguiente:

Las instrucciones de montaje, instalación y del usuario que se incluyen con el producto.

La instalación sólo puede utilizarse después de inspeccionarse y declararse como preparada.

Antes de iniciar la instalación será necesario obtener todos los permisos oportunos de las autoridades locales. Los trabajos no deben comenzar a menos que se cuente con un permiso.

La instalación de una chimenea debe ajustarse a las leyes y regulaciones de cada país.

Su proveedor ha sido seleccionado especialmente por su conocimiento de las regulaciones locales y puede proporcionar la asistencia necesaria para garantizar la seguridad y legalidad de su instalación.

Advertencia: Es necesario asegurarse de que exista la ventilación adecuada en la habitación en la que va a instalarse la estufa.

El uso de una chimenea requiere un abundante suministro de aire puro a la habitación donde se ha instalado el producto. Si la casa está cerrada herméticamente, la habitación debe equiparse con un suministro adicional de aire puro a través de respiraderos. Evite el uso de ventiladores en las habitaciones donde haya chimeneas porque podrían causar una presión negativa y aspirar gases venenosos dentro de la habitación.

Es importante asegurar que la chimenea tenga las dimensiones correctas para la estufa y que la conexión a la chimenea esté sellada y funcione correctamente. La entrada de humo del gas en espacios cerrados puede representar un peligro grave para la salud.

Información técnica relativa a Jøtul F 220

Material:	Hierro fundido
Acabado:	Pintura
Combustible:	Madera
Longitud máxima de los troncos:	34 cm
Sistema de tiro:	Tiro superior
Sistema de combustión:	Combustión secundaria
Salida de humos:	Superior, trasera y laterales.
Dimensión del tubo de humos:	Ø 125 mm
Peso aproximado:	101 kg
Equipo complementario:	Protección del suelo, en esmalte negro azulado
Mediciones del producto, mediciones del muro cortafuegos, etc.:	Vea las fig. 1

Normas de seguridad

Requisitos para la protección del suelo: Si la estufa se va a instalar sobre un suelo de material inflamable, todo el suelo que queda debajo de la estufa y 300 mm alrededor de la parte frontal deben cubrirse con una protección de material no inflamable (vea las mediciones en la **fig. 1**). Puede suministrarse como equipo complementario una protección del suelo de hierro fundido esmaltado. La estufa está protegida de forma que no es necesario material aislante entre la protección y el suelo de material inflamable.

Requisitos para el muro cortafuegos: El muro cortafuegos debe tener un grosor mínimo de 100 mm y estar hecho de ladrillo, hormigón u hormigón ligero. Otros materiales y diseños pueden utilizarse también, siempre que cuentan con la documentación apropiada.

Nota! No es legal el uso de piedra natural como muro cortafuegos.

Distancia al muro cortafuegos: La distancia entre la estufa y el muro cortafuegos debe ser al menos de 100 mm. El muro cortafuegos debe ser suficientemente grande para que su punto más próximo a la estufa o al tubo de humos no se acerque a menos de 300 mm del material inflamable (vea la **fig. 1**). Otra opción es que la estufa se instale sin muro cortafuegos, pero a una distancia mínima de 600 mm.

Aislamiento del tubo de humos: Si los tubos de humos sin aislamiento tienen que atravesar suelos o paredes, debe ponerse una moldura o muro alrededor para que la superficie exterior del tubo no se acerque a menos de 230 mm del material inflamable (los tubos de humos aislados pueden quedar a otra distancia, consulte la documentación de cualquier producto de seguridad contra incendios para el tubo de humos).

Medidas para prevención de incendios

Cada vez que utilice la estufa puede representar cierto peligro. Por lo tanto, debe seguir estas instrucciones:

- Asegúrese de que el mobiliario u otros materiales inflamables no estén muy próximos a la estufa. Debe haber una distancia mínima de 600 mm a la estufa.
- Deje que el fuego se consuma. Nunca apague las llamas o las cenizas con agua porque podría dañar el producto.
- La estufa se calienta cuando se enciende y puede provocar quemaduras si se toca.
- La ceniza debe colocarse al aire libre o vaciarse en un lugar que no represente un posible peligro de incendio.
- Cada estufa debe tener un depósito de almacenamiento fabricado con material no inflamable con tapa para el hollín y la ceniza. Éstos deben guardarse en el depósito durante al menos una semana para que se extingan los últimos rescoldos. Si tiene que vaciar el depósito antes de este tiempo, deberá llenarlo de agua para que se mezcle con el contenido.
- Utilice la ceniza. Sirve de excelente fertilizante para las rosas, por ejemplo.

Instalación de Jøtul F 220

Inspeccione la estufa para asegurarse de que no presenta daños antes de comenzar su instalación.

Cimientos

Si Jøtul F 220 se va a instalar sobre un suelo de madera, asegúrese de que el suelo que soporta la estufa tiene las dimensiones suficientes para ello.

Chimenea

La estufa puede conectarse a una chimenea de ladrillo, elemental prefabricada o de acero Jøtul. **Vea la sección correspondiente.** La sección transversal de la chimenea debe ser al menos de 177 cm² (equivalente a 150 mm de diámetro). La conexión a la chimenea debe realizarse de acuerdo con las instrucciones de instalación del proveedor de la chimenea.

Circulación de aire

El uso de una chimenea requiere un abundante suministro de aire puro a la habitación donde se ha instalado el producto. Si la casa está cerrada herméticamente, la habitación debe equiparse con un suministro adicional de aire puro a través de respiraderos. Evite el uso de ventiladores en las habitaciones donde haya chimeneas porque podrían causar una presión negativa y aspirar gases venenosos dentro de la habitación.

Montaje previo a la instalación

- El producto se entrega en un solo embalaje. En él se incluyen una pantalla térmica con una bolsa de plástico que contiene tornillos, un guante para funcionar de la puerta y de la ceniza y una capa de humos.
- Cuando desembale el producto, extraiga la pantalla térmica y levante con cuidado la estufa.
- Abra la puerta y saque todos los elementos sueltos.
- Si el muro cortafuegos que hay detrás de la estufa no tiene suficiente ventilación hacia la carpintería, la pantalla térmica debe fijarse al producto. Si tiene ventilación, no es necesario utilizar la pantalla térmica. Afloje y quite los 4 tornillos de la sección trasera de la estufa y sujete la pantalla térmica a la parte posterior del producto mediante el alojamiento externo y los tornillos que se suministran en la bolsa (**fig. 3**).
- Compruebe que el producto no tiene daños visibles y que los mangos reguladores funcionan.

Conexión a la chimenea

Selección del tubo de humos

- Antes de practicar un orificio en el tubo, debe comprobar que la estufa está bien colocada contra el muro cortafuegos en relación con el tubo (vea en la **fig. 1** las dimensiones del muro cortafuegos). Marque un orificio para el tubo de humos (tenga en cuenta la inclinación respecto al tubo).
- Jøtul F 220 está equipado con una pantalla térmica trasera y salidas de humos extraíbles.
- **Seleccione la salida de humos; trasera o lateral.** Dé un golpe fuerte con un martillo de cabeza redonda o una herramienta similar en el centro de la chapa extractora necesaria de la salida de humos.
- **Montaje trasero:** Si la estufa se va a montar en la parte trasera, corte o sierre la cubierta protectora de la pantalla térmica (**fig. 3**).
- **Montaje superior:** Retire la capa de humos. (**Fig. 2**).

Montaje del tubo de humos:

- Se recomienda retirar al principio los quemadores y la placa deflectora, para obtener una conexión totalmente sellada entre el tubo de humos y la salida de humos interna. Vea la sección: **Conservación**
- Inserte el extremo estrecho del tubo de humos en la salida de humos del hogar.
- Sitúe el hogar a la distancia correcta del tubo cortafuegos de tal forma que el tubo de humos quede al menos a 40 mm de la salida de la chimenea. Ponga la junta alrededor del tubo de humos desde el interior del hogar y empújela hacia el exterior del muro con un destornillador o similar. Añada una capa gruesa de cemento para conseguir una conexión totalmente sellada.
- Selle la apertura entre el tubo de humos y la salida de la chimenea con la junta.
- Reinstale los quemadores y la placa deflectora.
- Ponga una buena capa de cemento sobre el extremo exterior más estrecho del tubo de humos y empuje el tubo dentro del extremo del tubo de humos. Coloque el cordón de la junta alrededor del tubo de humos y empújelo bien dentro del extremo para que la junta quede completamente a prueba de fugas.
- **Protección del muro cortafuegos.** Si uno de los laterales mira hacia el muro cortafuegos y éste no es un muro con salida o no tiene ventilación a la carpintería, debe montarse también una pantalla térmica en el lateral de la estufa. Si el muro cortafuegos no tiene salida o la ventilación a la carpintería es insuficiente, debe fijarse también una pantalla térmica al lateral de la estufa. Esto impide que pase una radiación térmica intensa a la carpintería. Estas protecciones constituyen un equipo adicional y pueden adquirirse en su proveedor.
- **Montaje:** Afloje los dos tornillos que sujetan la pantalla térmica trasera del lado que se va a proteger. Coloque la placa lateral y vuelva a apretar los tornillos.

Conexión a la chimenea

Practique un orificio para el tubo de humos. La distancia desde la estufa al muro cortafuegos o la chimenea debe ser al menos de **100 mm**. Nunca utilice los extremos para conectar el tubo. Los extremos recomendados por el proveedor deben utilizarse en los tubos elementales. Siga atentamente las instrucciones del usuario y de montaje del proveedor con respecto al tiempo de secado del mortero o el cemento de horno cuando conecte el tubo a la chimenea antes de encender la estufa.

Asegúrese de que el tubo de humos es impermeable al agua o que está en ligera pendiente respecto al tubo. Un tubo de acero puede montarse en la parte superior (consulte el folleto del tubo de acero).

Nota! Una conexión correcta y hermética es muy importante para el funcionamiento del producto.

Observe que es especialmente importante que las conexiones tengan cierta flexibilidad para evitar que la sedimentación de la casa provoque la formación de grietas en la chimenea.

Si el producto se va a volver a montar posteriormente con otra salida de humos, deberán adquirirse placas de recubrimiento (cubiertas de vapor?).

Instrucciones para el usuario

Encendido inicial y uso diario

Jøtul F 220 es un producto que no deja residuos de combustión y que, con la ayuda de una combustión secundaria, asegura la combustión de los gases y partículas peligrosas. Es importante que el sistema se utilice correctamente.

Jøtul F 220 está equipado con los siguientes mecanismos de control:

- **Válvula de presión**

Cuando encienda el fuego, abra completamente la válvula de presión de la parte superior derecha. Coloque papel de periódico, virutas y madera e inicie un fuego pequeño. Deje la puerta entreabierto hasta que prenda el fuego. Entonces cierre la puerta de nuevo y regule el calor mediante la válvula de presión.

Nota: Aire y condensación durante el encendido

Productos pintados: La primera vez que se enciende la estufa, puede emitir un gas irritante con un olor desagradable. Este gas no es tóxico, pero deberá ventilarse bien la habitación. Encienda la estufa a plena presión hasta que todos los gases se hayan quemado y que dejen de notarse el humo y el aire.

Productos esmaltados: Las primeras veces que se utiliza una estufa nueva, es posible que se produzca cierto grado de condensación de agua en la superficie. Para evitar que se formen manchas permanentes debidas al calentamiento de la superficie, es importante que se seque inmediatamente la condensación.

Uso diario (fig. 7)

Encienda la estufa con papel de periódico y astillas para encender fuego. Coloque dos piezas de madera de tamaño medio a cada lado de la cámara de combustión. Coloque entre ellas papel de periódico arrugado (o corteza de abedul), ponga pequeñas astillas entrecruzadas encima y encienda el fuego. Aumente su tamaño de forma gradual.

La puerta debe cerrarse cuando la madera haya prendido y arda bien. Compruebe que se inicia la combustión retardada (combustión secundaria). Esto se ve mejor comprobando si hay lenguas de fuego amarillas en la placa deflectora.

Utilice siempre madera de buena calidad, que dará resultados óptimos y no causará daños en el producto durante su uso normal.

ESPAÑOL

Nunca utilice los materiales siguientes como combustible:

- Productos de desecho domésticos.
- Madera pintada o impregnada (que es muy tóxica).
- Tablones de partículas de madera o de madera laminada.
- Madera de deriva.

Además de ser contaminantes, podrían dañar el producto.

Nota: Nunca utilice gasolina, parafina, alcoholes metílicos o líquidos similares para encender un fuego porque podrían causar daños a usted o al producto.

Nota: Advertencia acerca del sobrecalentamiento. Nunca caliente en exceso la estufa. El sobrecalentamiento implica la colocación de demasiada madera en el interior, una presión no regulada o ambas. Un signo definitivo de sobrecalentamiento es cuando partes del producto empiezan a ponerse incandescentes. Si ocurre esto, reduzca la presión inmediatamente. *El tiro de la chimenea nunca debe superar los 2,5 mm H₂O (25 Pa) durante el uso de la estufa.*

Nota: Todo lo que se pone en el fuego debe arder hasta la incandescencia antes de colocar algo más dentro; esto reducirá el peligro de sobrecalentamiento.

Mantenimiento

Limpieza del cristal

Jøtul F 220 está equipado con una purga de aire. Con ayuda de la válvula de presión, el aire se aspira hacia dentro por la parte superior de la estufa y descarga por la parte inferior del interior del cristal. Este sistema tiene la ventaja de que mejora la combustión retardada y reduce los depósitos de hollín del cristal.

Aunque siempre se forma algo de hollín sobre el cristal, la cantidad dependerá de la condición de presión local y la regulación de la válvula de presión. La mayor parte de los depósitos de hollín suelen quemarse cuando se regula la válvula de presión al máximo y se enciende un fuego nuevo en la estufa.

Un buen consejo: Para la limpieza general puede utilizarse un rollo de papel de cocina; empaparlo con agua caliente e introducirlo en las cenizas de la cámara de combustión. Frote el cristal con el papel, lávelo con agua limpia y séquelo completamente.

Eliminación de la ceniza (fig. 5)

Jøtul F 220 tiene una bandeja en el interior para facilitar la eliminación de la ceniza. Empuje la ceniza para que caiga a través de la parrilla de la placa base a la bandeja para la ceniza. Vea también la descripción de cómo tratar la ceniza en **Medidas para prevención de incendios.**

Limpieza del producto y eliminación del hollín

Durante el uso de la estufa, el hollín puede depositarse en el interior de sus superficies calientes. El hollín tiene un importante efecto aislante y, por lo tanto, reducirá la cantidad de calor que emitirá la estufa. Será necesario limpiar el interior una vez al año para obtener la máxima cantidad de calor del producto. Puede hacerlo perfectamente al mismo tiempo que limpia la chimenea y el tubo de humos.

Deshollinar el tubo de humos hacia la chimenea

La manera más fácil de limpiar el tubo de humos consiste en retirar ambos deflectores y deshollinar a través de la puerta de la estufa. Si la salida de humos se encuentra en la parte superior de la estufa, se podrá deshollinar el tubo a través de la trampilla de limpieza del tubo.

En Jøtul F 220, la placa deflector no está sujeta por un tornillo y puede sacarse fácilmente.

Comprobación de la estufa

Jøtul aconseja inspeccionar a fondo la estufa después de deshollinar o limpiar. Compruebe si existen fisuras en las superficies visibles. Asimismo, asegúrese de que todas las uniones están apretadas y que las juntas están bien colocadas en la puerta. Deberán cambiarse las juntas gastadas o deformadas. Limpie a fondo la ranura de la junta, añada adhesivo cerámico (puede encontrarlo en su proveedor Jøtul local) y presione bien la junta en su lugar. La unión se secará en poco tiempo.

Mantenimiento externo

Tras algunos años de utilización es posible que los productos pintados sufran una alteración en su color. Debe cepillarse la superficie para limpiarla de partículas sueltas antes de aplicar una pintura nueva.

Los productos esmaltados sólo necesitan limpiarse con un paño seco. No utilice jabón ni agua. Las manchas pueden eliminarse con un líquido de limpieza (un producto para limpiar hornos o similar).

Longitud, cantidad y calidad de la madera

Los troncos de madera deben tener una longitud máxima de 34 cm. Debido a su eficacia, la Jøtul F 220 tiene una capacidad nominal de **6,0 kWh**. De acuerdo con los cálculos, la producción térmica nominal consumirá **2,4 kg** de madera de buena calidad por hora.

Definición de madera de buena calidad de Jøtul

La madera de buena calidad debe secarse de manera que el contenido de agua sea aproximadamente 20%.

Para lograrlo, la madera debe cortarse al final del invierno o al principio de la primavera y apilarse de forma que se airee. Las pilas deben cubrirse para que no se mojen con gran cantidad de agua de lluvia. Al principio del otoño, la madera debe apilarse y guardarse en un lugar cerrado para utilizarla durante el invierno siguiente.

Por madera de buena calidad entendemos la mayor parte de los tipos de madera más conocidos, tales como haya, abeto y pino.

La masa energética de 1 kg de madera varía poco. Por otra parte, el peso neto de los diferentes tipos de madera sí varía considerablemente. Esto significa que el peso neto de una cantidad específica de abedul dará una cantidad de kWh inferior a la que produciría, por ejemplo, la misma cantidad de roble. La masa energética de 1 kg de madera de buena calidad es aproximadamente de 3,8 kWh. 1 kg de madera completamente seca (0 % de humedad) produce alrededor de 5 kWh, mientras que la madera con un nivel de humedad del 60 % produce solamente alrededor de 1,5 kWh/kg.

Conservación

Cambio de los quemadores (fig.6)

1. Levante el dispositivo de sujeción de los troncos y sáquelo.
2. En primer lugar, levante un quemador lateral (A), inclínelo un poco y tire de él hacia delante. Repita el procedimiento para el siguiente quemador lateral. El quemador trasero está sujeto con un tornillo en el centro (B). Aflójelo y saque el quemador de la misma forma.
3. Saque y cambie el quemador defectuoso siguiendo el mismo procedimiento en orden inverso.
4. Asegúrese de que las láminas aislantes de los quemadores están intactas antes de instalarlos y el dispositivo de sujeción de los troncos se encausa en la ranura de los quemadores laterales.

Cambio de la placa base

Vea **Cambio de los quemadores** para obtener información sobre cómo sustituir la placa base.

Cuando se hayan quitado todos los quemadores, levante un poco la placa base. Sujétela inclinada y tire de ella para sacarla por la puerta.

Cambio de la placa deflector (fig. 6)

1. Retire los tres quemadores (vea **Cambio de los quemadores**).
2. Afloje el tornillo (C) que mantiene la placa deflector (D) sujeta al soporte del borde frontal superior.
3. Sostenga la placa deflector con una mano para que no se caiga. Ahora la placa está suelta y puede bajarse y girarse para sacarla a través de la puerta.
4. Para el montaje, siga el mismo procedimiento en orden inverso.

Cambio del cristal

1. Afloje los tornillos de los clips del cristal y empuje suavemente el cristal hacia la junta. Antes de cambiar el cristal es necesario reemplazar esta junta.
2. Retire la junta antigua y rasque la ranura para limpiarla antes de pegar la junta nueva. Aplique una línea fina de adhesivo cerámico en toda la longitud de la ranura de la junta.
3. Coloque la junta sin estirarla.
4. Empuje el cristal nuevo suavemente hacia la junta y apriete los tornillos con clips.
5. Apriete los cuatro tornillos en orden diagonal. Para no dañar el cristal, compruebe que éste no entra en contacto con el hierro fundido.

Cambio de la junta de la puerta

1. Retire la junta antigua de la puerta y rasque la ranura para limpiarla. Aplique una línea fina de adhesivo cerámico en toda la longitud de la ranura de la junta.
2. Coloque la junta en la ranura sin estirarla. Cierre cuidadosamente la puerta y manténgala cerrada hasta que el adhesivo se seque.

Equipo opcional

Anillo decorativo

Cuando se retira la cubierta de la placa superior, queda una pequeña abertura entre la salida de humos y el tubo de humos que puede taparse con un anillo decorativo. El anillo puede suministrarse en los colores de la chimenea.

Protección del suelo - cat. no. 350248 BBE

Sommario

Omologazione del prodotto

Informazioni tecniche sul prodotto Jøtul F 220.....	33
Norme di sicurezza.....	33
Precauzioni generali antincendio.....	33

Installazione di Jøtul F 220

Basamento.....	33
Cappa.....	33
Circolazione dell'aria.....	33
Montaggio prima dell'installazione.....	34
Scelta del condotto.....	34
Collegamento alla cappa.....	34

Istruzioni per l'uso

Prima accensione e utilizzo quotidiano.....	35
Utilizzo quotidiano.....	35

Manutenzione

Pulizia del vetro.....	35
Eliminazione della cenere.....	35
Pulizia del camino ed eliminazione della fuliggine.....	36
Come spazzare il condotto del fumo verso la cappa.....	36
Controllo del camino.....	36
Manutenzione esterna.....	36
Lunghezza, quantità e qualità della legna.....	36
Legna di qualità: Definizione della Jøtul.....	36

Riparazione

Sostituzione delle piastre refrattarie.....	37
Sostituzione della piastra di base.....	37
Sostituzione del parafiamma.....	37
Sostituzione del vetro.....	37
Sostituzione della guarnizione della porta.....	37

Accessori

Anello decorativo.....	37
Schermo per pavimento.....	37

Fig.	50-51
-----------	-------

Omologazione del prodotto

Il camino Jøtul F 220 è un prodotto a combustione pulita.

La piastra informativa del prodotto, in materiale refrattario, si trova sullo scudo termico. Sulla piastra informativa si trovano le seguenti informazioni: Produttore e indirizzo, numero del modello, numero di serie, uscita di calore prevista, numero di registrazione (dopo l'assegnazione), modello e misure di sicurezza.

Il montaggio e l'installazione devono essere effettuati rispettando:

Le istruzioni per l'assemblaggio, l'installazione e il funzionamento fornite con il prodotto.

Si può procedere con l'installazione solo dopo che il camino è stato ispezionato e dichiarato conforme.

Prima dell'installazione è necessario ottenere dalle autorità locali competenti i permessi previsti. Non è infatti possibile iniziare l'installazione prima di aver ottenuto il permesso previsto.

L'installazione di una stufa deve essere eseguita in conformità ai codici e alle norme locali di ogni paese. Il rivenditore locale è stato appositamente selezionato per la sua conoscenza dei codici locali e potrà fornire l'assistenza necessaria per assicurare un'installazione sicura e conforme alla legge.

Attenzione! Assicurarsi che nella stanza in cui verrà installata la stufa vi sia una ventilazione adeguata.

L'utilizzo di un camino richiede un abbondante flusso d'aria fresca nella stanza in cui viene installato il prodotto. Se la casa è sigillata, la stanza deve essere dotata di ventole che consentano un flusso d'aria fresca supplementare. Evitare l'utilizzo di ventole meccaniche dove è presente un camino. Questo tipo di ventola potrebbe causare una pressione negativa e spingere gas velenosi all'interno della stanza.

È importante accertarsi che le dimensioni del camino siano adatte alla stufa e che l'attacco al camino sia sigillato e funzioni correttamente. I gas causati dal fumo che penetrano in spazi chiusi possono rappresentare un rischio molto grave per la salute.

Informazioni tecniche sul prodotto Jøtul F 220

Materiale:	Ghisa
Rivestimento esterno:	Vernice
Combustibile:	Legna
Lunghezza massima dei ciocchi:	34 cm
Sistema di tiraggio:	Tiraggio a monte
Sistema di combustione:	Combustione secondaria
Scarico fumi:	Superiore, posteriore e su entrambi i lati
Dimensioni condotto del fumo:	125 mm dia.
Peso approssimativo:	101 kg
Accessori:	Schermo per pavimento
Dimensioni del camino, dimensioni del muro parafiamma, ecc.:	Vedere le figure 1

Norme di sicurezza

Requisiti dello schermo per pavimento: Nel caso il camino venga installato su un pavimento in materiale infiammabile, l'intera area sotto il camino e 300 mm del pavimento antistante ad esso devono essere coperti da uno schermo in materiale ignifugo (vedere misure nella fig. 1). È possibile richiedere come accessorio uno schermo per pavimento in ghisa smaltata. La protezione del camino rende non necessario l'utilizzo di materiale isolante tra lo schermo e il pavimento di materiale infiammabile.

Requisiti del muro parafiamma: Il muro parafiamma deve presentare uno spessore di almeno 100 mm ed essere composto da mattoni e calcestruzzo. È possibile utilizzare altri materiali quali i pannelli Jøtul Brannpanel, se provvisti di relativa documentazione.

NB: Non è consentito l'utilizzo di pietre come muro parafiamma.

Distanza dal muro parafiamma: La distanza tra il camino e il muro parafiamma deve essere di almeno 100 mm. Il muro parafiamma deve essere sufficiente-mente largo in modo che il punto più prossimo al focolare o al condotto del fumo abbia una distanza di almeno 300 mm dal materiale infiammabile (vedere fig. 1). L'installazione del camino senza muro parafiamma richiede una distanza minima di 600 mm.

Condotto del fumo in materiale isolante: Se i condotti del fumo isolanti devono passare attraverso pareti o pavimenti, è necessaria la presenza di una forma o di una parete intorno ad essi, in modo che la distanza tra la superficie esterna del condotto e il materiale infiammabile sia superiore a 230 mm. I condotti del fumo isolanti possono essere posizionati a un'altra distanza. Consultare la documentazione per la sicurezza dei prodotti ignifughi relativa al condotto del fumo.

Precauzioni generali antincendio

E' necessario ricordare che l'utilizzo di un camino può costituire un pericolo. Osservare sempre le seguenti precauzioni di sicurezza:

- Assicurarsi che mobili e altro materiale infiammabile non siano mai troppo vicini al camino. Mantenere una distanza minima di 600 mm dal camino.
- Lasciare terminare la combustione. Non adoperare mai acqua per spegnere la fiamma o la cenere per non danneggiare il camino.
- Adoperare il camino con cautela in quanto è estremamente caldo.
- La cenere deve essere smaltita all'esterno oppure in un luogo in cui non costituisca un potenziale pericolo.
- Ogni camino dovrebbe essere provvisto di un apposito contenitore in materiale ignifugo dotato di coperchio per la raccolta di fuliggine e ceneri. Fuliggine e ceneri devono restare in questo contenitore almeno una settimana, per essere sicuri che le braci siano spente. Se occorre svuotare il contenitore prima che sia trascorso questo periodo, versare e miscelare acqua all'interno del contenitore.
- Riutilizzare le ceneri. Esse costituiscono un eccellente fertilizzante, ad esempio per le rose.

Installazione di Jøtul F 220

Prima di procedere con l'installazione, ispezionare il camino e accertarsi che non sia danneggiato.

Basamento

Se il camino Jøtul F 220 deve essere installato su un pavimento di legno, accertarsi che il pavimento sottostante abbia le dimensioni adeguate per sostenerlo.

Cappa

È possibile collegare il camino ad un elemento prefabbricato costruito in mattoni o una cappa Jøtul in acciaio. **Vedere sezione a parte.** La sezione trasversale minima della cappa deve essere di 177 cm² (che corrisponde a 150 mm di diametro). Il collegamento alla cappa deve essere effettuato in conformità alle istruzioni di installazione fornite dal produttore della stessa.

Circolazione dell'aria

L'utilizzo di un camino richiede un abbondante flusso d'aria fresca nella stanza in cui viene installato il prodotto. Se la casa è sigillata, la stanza deve essere dotata di ventole che consentano un flusso d'aria fresca supplementare. Evitare l'utilizzo di ventole meccaniche dove è presente un camino. Questo tipo di ventola potrebbe causare una pressione negativa e spingere gas velenosi all'interno della stanza.

Montaggio prima dell'installazione

- Il prodotto viene consegnato in un singolo contenitore di imballaggio. L'imballaggio comprende uno schermo termico accompagnato da una busta di plastica contenente le viti, un guanto per fare funzionare la porta e il ceneraio e un copèrchio del condotto del fumo.
- Dopo avere liberato il prodotto dall'imballaggio, sollevarlo con cautela.
- Aprire la porta ed estrarre i componenti presenti all'interno.
- Se il muro parafiamma non ha una ventilazione sufficiente, applicare al camino lo schermo termico. Se il muro parafiamma dispone di una ventilazione sufficiente, l'uso dello schermo termico non è necessario. Svitare e togliere le 4 viti dalla sezione posteriore del camino e fissare lo schermo termico sul retro del camino, utilizzando il supporto esterno e le viti fornite nel sacchetto (fig. 3).
- Ispezionare il prodotto per assicurarsi che sia privo di danni e che le maniglie di regolazione siano funzionanti.

Collegamento alla cappa

Scelta del condotto

- Prima di eseguire un foro nel condotto, verificare che il camino sia posizionato correttamente contro il muro parafiamma rispetto ai condotti (per le dimensioni del muro parafiamma vedere fig. 1). Tracciare un foro per il condotto del fumo (annotare la pendenza rispetto al condotto).
- Jøtul F 220 è provvisto di uno schermo termico posteriore e di uscite di scarico mobili.
- Decidere se l'uscita dello scarico deve essere collocata sul lato posteriore o di lato. Usare un martello o un utensile simile e colpire con forza nel centro la piastra di espulsione per lo scarico fumi.
- **Uscita posteriore:** se il camino deve essere montato sul retro, tagliare o limare la piastra protettiva dello schermo termico (fig. 3).
- **Uscita superiore:** Rimuovere il copèrchio del condotto del fumo (fig. 2)

Montaggio del condotto del fumo:

- Si raccomanda di rimuovere prima le piastre refrattarie e le piastre di diaframma in modo da ottenere un collegamento perfettamente isolato tra il condotto e il dispositivo interno d'uscita del fumo. Vedere la sezione: *Riparazione*.
- Inserire l'estremità piccola del condotto del fumo nel dispositivo interno d'uscita del fumo della stufa.
- Posizionare la stufa a una distanza adeguata dal muro, in modo che il condotto si inserisca per almeno 40 mm nel dispositivo di uscita del camino. Posizionare la guarnizione intorno al condotto del fumo dall'interno della stufa e spingerla verso il muro esterno con un cacciavite. Aggiungere uno spesso strato di cemento per isolare perfettamente il collegamento.

- Sigillare l'apertura tra il condotto del fumo e l'uscita del camino con una guarnizione.
- Riposizionare le piastre refrattarie e le piastre di diaframma.
- Collocare uno strato di cemento sopra l'estremità esterna più vicina del condotto del fumo e spingere il tubo nella parte terminale del condotto. Prendere la fune ceramica fornita e avvolgerla attorno al condotto del fumo, spingendola verso la parte terminale, in modo che il punto di giunzione risulti perfettamente ermetico.
- **Schermo per il muro parafiamma.** Se uno dei lati si trova di fronte al muro parafiamma e tale muro non è perforato o non dispone di ventilazione sufficiente, è necessario montare uno schermo termico sul lato del camino. Ciò impedisce il surriscaldamento di mobili in legno eventualmente presenti. Questi schermi sono accessori supplementari e devono essere acquistati presso il proprio rivenditore.
- **Montaggio:** Svitare le due viti di fissaggio dello schermo termico posteriore sul lato da schermare. Posizionare la piastra laterale e riavvitare le viti.

Collegamento alla cappa

Praticare un foro per il condotto del fumo. La distanza tra il muro parafiamma/la cappa deve essere di almeno 100 mm. Non usare mai pezzi terminali quando si collega il tubo di scarico. Sui tubi dell'elemento si dovrebbero usare i pezzi terminali raccomandati dal produttore. Seguire le istruzioni di montaggio e d'uso fornite dal produttore, rispettando i tempi di essiccazione della malta di cemento/focolare quando si collega il tubo di scarico alla cappa prima di utilizzare il camino.

Assicurarsi che il condotto del fumo sia a tenuta stagna o che sia provvisto di una leggera pendenza rispetto al tubo. Un condotto in acciaio può essere montato sulla parte alta (consultare la brochure del condotto in acciaio).

NB! Un collegamento corretto ed ermetico è molto importante per il funzionamento del prodotto.

Occorre ricordare che il collegamento deve avere una certa flessibilità. Ciò è importante per prevenire la formazione di crepe nella cappa del camino dopo averlo installato in casa.

Se il camino dovrà essere riassembleto in un secondo tempo con un'altra uscita di scarico, è necessario acquistare le piastre di protezione.

Istruzioni per l'uso

Prima accensione e utilizzo quotidiano

Il camino Jøtul F 220 è un prodotto a combustione pulita che grazie al sistema di combustione secondaria assicura la combustione dei gas e delle particelle dannosi. È di estrema importanza utilizzare il sistema correttamente.

Jøtul F 220 è dotato dei seguenti dispositivi di controllo:

- **Valvola di controllo pressione**

Durante l'accensione del fuoco, aprire la valvola della pressione in alto a destra. Collocare all'interno giornali, trucioli e legna e avviare un fuoco di dimensioni ridotte. Lasciare la porta leggermente aperta finché si ottiene un fuoco costante. Successivamente richiudere la porta e regolare il calore utilizzando la valvola di controllo pressione.

NB! Aria e condensa durante l'accensione

Prodotti verniciati: Quando si accende il fuoco per la prima volta, è normale che il camino verniciato emetta un gas irritante e talvolta maleodorante. Il gas non è velenoso, ma è comunque opportuno aumentare la ventilazione del locale. Alimentare il fuoco con il massimo della pressione fino a bruciare tutti i gas eliminando completamente il fumo.

Prodotti smaltati: Le prime volte che si utilizza un camino nuovo può formarsi sulla superficie del camino acqua di condensa. Per evitare che l'acqua lasci macchie permanenti quando la superficie è calda, è necessario asciugare immediatamente la condensa.

Utilizzo quotidiano (fig. 7)

Eseguire l'accensione utilizzando fogli di giornale e fascine. Collocare due ciocchi di legna di taglia media su ogni lato della camera di combustione. Circondare e intramezzare i ciocchi con fogli di giornale accartocciati (o con trucioli), quindi sovrapporre fascine di legna disposte in modo da incrociarsi le une sulle altre. Accendere il fuoco e aumentarne gradualmente le dimensioni.

Quando la legna brucia correttamente e la fiamma è costante, occorre chiudere la porta. Controllare che si sia verificata la seconda combustione. Questo controllo può essere effettuato osservando se, anteriormente al parafiamma, si sviluppano fiamme di colore giallo. Usare sempre legna di buona qualità. Essa fornisce, infatti, i migliori risultati e non danneggia il prodotto durante l'uso quotidiano.

Non porre mai sul fuoco quanto segue:

- Rifiuti domestici.
- Legname verniciato o impregnato, estremamente tossico.
- Tavole in laminato di legno.
- Legname trovato in mare.

Questi materiali possono danneggiare il camino e sono inoltre inquinanti.

NB: Non utilizzare mai benzina, paraffina, alcool denaturato o liquidi analoghi per accendere il fuoco. L'uso di queste sostanze potrebbe causare danni al prodotto o alle persone.

NB! Attenzione al surriscaldamento del camino: Non surriscaldare mai il camino. Il surriscaldamento si verifica quando si colloca una quantità eccessiva di legna nel camino e/o quando non si regola la pressione. Se una qualsiasi parte del camino appare incandescente, significa che la temperatura è troppo elevata. Se ciò accade, ridurre immediatamente la pressione. *Il tiraggio del camino non deve mai superare 2,5 mmH₂O (25 Pa) in fase di utilizzo della stufa.*

NB! Per ridurre al minimo il rischio di surriscaldamento, lasciare bruciare completamente la legna introdotta nel camino.

Manutenzione

Pulizia del vetro

Il camino Jøtul F 220 è dotato di uno spurgo per l'aria. Con l'aiuto della valvola di controllo pressione, l'aria viene aspirata attraverso il lato superiore del camino e rifluisce all'interno del vetro. Questo sistema permette di aumentare la seconda combustione e di ridurre il deposito di fuliggine sul vetro.

Ovviamente, un po' di fuliggine sul vetro sarà sempre presente e la sua quantità dipenderà dal volume del tiraggio locale e dalla regolazione del controllo dell'aria. La maggior parte del deposito di fuliggine viene eliminato per combustione quando la valvola della pressione è regolata al massimo e si accende un nuovo fuoco nel camino.

Un suggerimento utile: Per la pulizia generale, utilizzare carta da cucina impregnata di acqua bollente e immersa nella cenere. Strofinare il vetro con la carta, sciacquarlo con acqua pulita e asciugarlo completamente. Se fosse necessario pulire il vetro più a fondo, si raccomanda un prodotto detergente per vetri.

Eliminazione della cenere (fig. 5)

Il camino Jøtul F 220 è dotato di un ceneraio per semplificare la rimozione della cenere. Spingere la cenere attraverso la grata nella piastra di base e quindi nel ceneraio. Vedere anche la descrizione sulla gestione delle ceneri nel paragrafo: **Precauzioni generali antincendio.**

ITALIANO

Pulizia del camino ed eliminazione della fuliggine

Mentre si utilizza il camino, è possibile che della fuliggine si depositi all'interno delle superfici calde del camino. La fuliggine è altamente isolante e riduce l'apporto termico del camino. Per ottenere il massimo calore, è opportuno eseguire una pulizia della parte interna del camino almeno una volta all'anno. Si consiglia di effettuare questa pulizia durante la pulitura della cappa e del condotto del fumo.

Come spazzare il condotto del fumo verso la cappa

Il sistema più semplice per pulire il condotto di deflusso è quello di rimuovere entrambi i parafiamma e pulire attraverso il portello della stufa. Se lo scarico fumi è nella parte alta della stufa, la pulizia del condotto deve essere eseguita attraverso l'apposito portello nel condotto stesso.

In Jøtul F 220, per rimuovere il parafiamma è necessario svitare anche le due viti che fissano il parafiamma al bordo posteriore.

Controllo del camino

La Jøtul raccomanda di controllare a fondo e personalmente il camino dopo un intervento di pulizia. Controllare che tutte le superfici visibili non presentino fessure. Verificare che tutte le giunzioni siano ermetiche e che la guarnizione sia posizionata correttamente nella porta. Le guarnizioni usurate o deformate devono essere sostituite. Pulire a fondo la scanalatura della guarnizione, aggiungere adesivo ceramico (acquistabile presso il rivenditore locale Jøtul) e premere la guarnizione nella posizione corretta. La giunzione si asciuga rapidamente.

Manutenzione esterna

Dopo diversi anni di utilizzo, i prodotti verniciati possono cambiare colore. Prima di applicare nuova vernice, è necessario pulire la superficie e spazzolare via le particelle residue.

I prodotti smaltati richiedono soltanto la pulizia con un panno asciutto. Non utilizzare né acqua né sapone. Le macchie possono essere rimosse con un liquido detergente (ad esempio un detergente per fornelli).

Lunghezza, quantità e qualità della legna

La lunghezza massima dei ciocchi da utilizzare è di 34 cm. L'efficienza di Jøtul F 220 garantisce una potenza nominale di **6,0 kWh**. In base a una stima effettuata, per ottenere le emissioni termiche nominali si consumano **2,4 kg** di legna di qualità all'ora.

Legna di qualità: Definizione della Jøtul

La legna di buona qualità deve presentare un grado di essiccazione tale che il contenuto di acqua sia pari a circa il 20%.

Per raggiungere questa condizione, la legna deve essere tagliata nel tardo inverno o all'inizio della primavera e quindi accatastata e lasciata asciugare all'aria aperta. La catasta di legna deve essere coperta per proteggerla dalla pioggia. In autunno, i ciocchi di legno possono essere portati all'interno per essere utilizzati durante la stagione invernale. Per legna di qualità si intendono i tipi di legna più conosciuti, come faggio, abete e pino.

La quantità di energia che si sviluppa da 1 kg di legna è pressoché uguale. D'altra parte, il peso netto di ciocchi di tipi diversi di legno varia in misura considerevole. Ad esempio, il peso di uno specifico volume di legno di betulla produce meno kWh rispetto alla medesima quantità di legno di quercia.

La massa energetica di 1 kg di legna di qualità è pari a circa 3,8° kWh. 1 kg di legname completamente essiccato (0 % di umidità) produce circa 5 kWh, mentre del legname con un tasso di umidità del 60% produce soltanto circa 1,5 kWh/kg.

Riparazione

Sostituzione delle piastre refrattarie (fig. 6)

1. Sollevare e rimuovere dal focolare il fermo per i ciocchi.
2. Per prima cosa, sollevare una delle piastre refrattarie laterali (A), inclinarla ed estrarla in avanti. Ripetere la medesima procedura con la piastra successiva. La piastra refrattaria posteriore è fissata nel centro mediante una vite (B). Svitare la vite e rimuovere la piastra refrattaria.
3. Sostituire la piastra refrattaria difettosa e ripetere la medesima procedura in ordine inverso.
4. Prima di eseguire l'installazione, controllare che le lame isolanti siano in perfetto ordine. Accertarsi inoltre che il fermo dei ciocchi sia alloggiato nella scanalatura delle piastre refrattarie laterali.

Sostituzione della piastra di base

Per sostituire la piastra di base fare riferimento al paragrafo "Sostituzione delle piastre refrattarie".

Dopo avere rimosso tutte le piastre refrattarie, sollevare la piastra di base verso l'alto. Tenerla inclinata ed estrarla attraverso la porta.

Sostituzione del parafiamma (fig. 6)

1. Rimuovere le tre piastre refrattarie, (fare riferimento al paragrafo "Sostituzione delle piastre refrattarie").
2. Estrarre la vite (C) che fissa il parafiamma (D) sul bordo anteriore in alto del supporto.
3. Sostenere il parafiamma con una mano per evitare che cada in avanti. Adesso il parafiamma è libero e può essere abbassato e inclinato per estrarlo dalla porta.
4. Per rimontarlo, ripetere la medesima procedura in ordine inverso.

Sostituzione del vetro

1. Svitare le viti dei fermi del vetro e spingere quest'ultimo delicatamente verso la guarnizione. Prima di sostituire il vetro è necessario sostituire la relativa guarnizione.
2. Rimuovere la vecchia guarnizione e pulirne la scanalatura con acqua prima di incollare una nuova guarnizione. Applicare un sottile strato di colla per ceramica sulla scanalatura del vetro.
3. Collocare la guarnizione senza allungarla.
4. Spingere delicatamente il nuovo vetro verso la guarnizione e fissare le viti con i fermi.
5. Avvitare diagonalmente le quattro viti. Per evitare di danneggiare in qualsiasi modo il vetro, assicurarsi che non entri in contatto con il ferro della struttura.

Sostituzione della guarnizione della porta

1. Rimuovere la vecchia guarnizione della porta e pulire la scanalatura con acqua. Applicare un sottile strato di colla per ceramica sulla scanalatura del vetro.
2. Collocare la guarnizione nella scanalatura senza allungarla. Chiudere con cautela la porta e mantenerla chiusa sino a che la colla si è indurita.

Accessori

Anello decorativo

Quando il coperchio della piastra superiore viene rimosso, si crea una piccola apertura tra lo scarico e il condotto di uscita del fumo. L'apertura può essere coperta da un anello decorativo. Il colore dell'anello può essere abbinato al colore del caminetto.

Schermo per pavimento - cat. nr. 350248 BBE

DEUTSCH

Inhaltsverzeichnis

Behördliche Auflagen

Bauarten von Kaminöfen	38
Technische Informationen über Jøtul F 220	39

Sicherheitsbestimmungen

Feuerverhütende Maßnahmen	39
---------------------------------	----

Aufbau des Jøtul F 220

Zusammenbau vor der Aufstellung.....	40
Anschluß an den Kaminofen.....	40
Auswahl des Verbindungsstückes.....	40
Anschluß an den Schornstein	40

Gebrauchsanleitung

Das erste Mal anfeuern	41
Täglicher Gebrauch	41
Heizen in der Übergangszeit.....	41

Pflege

Reinigung des Sichtfensters	42
Entfernen der Asche	42
Reinigung des Kaminofens und Rußentfernung.....	42
Fegen des Verbindungsstückes zum Schornstein	42
Inspektion des Kaminofens	42
Pflege der Oberflächen	42
Länge, Menge und Qualität des Brennholzes	42
Jøtuls Definition von Qualitätsbrennholz.....	42

Instandhaltung

Austausch der Hitzeschutzplatten	43
Austausch der Kaminofenplatte	43
Austausch der Umlenkplatte	43
Austausch des Sichtfensters.....	43
Austausch der Türdichtung.....	43
Montage der Bauart 1 Feder	43

Zusatzrüstung

Dekorativer Ring	43
Bodenschutzplatte.....	43

Fig.....	50-51
----------	-------

Behördliche Auflagen

Der Jøtul F 220 ist ein sauber brennender Kaminofen und ist nach DIN 18891 Bauart 1.

Bauarten von Kaminöfen

DIN 18891 unterscheidet Kaminöfen der Bauart 1 und 2. Kaminöfen der Bauart 1 haben eine selbstschliessende Feuerraumtür und dürfen an einen mehrfach belegten Schornstein angeschlossen werden. Aus Sicherheitsgründen muß die Feuerraumtür mit Ausnahme der Bedienung stets geschlossen sein. Kaminöfen der Bauart 1 dürfen ständig betrieben werden.

Kaminöfen der Bauart 2 müssen an einen eigenen Schornstein angeschlossen werden. Der Betrieb mit offenem Feuerraum ist nur unter Aufsicht statthaft.

Die Aufstellung muß gemäß den behördlichen Auflagen und Bestimmungen der jeweiligen Länder erfolgen. Bevor Sie mit dem Aufstellen des offenen Kaminofens beginnen, muß unbedingt die Genehmigung der örtlichen Baubehörde vorliegen. Ohne Genehmigung sollten Sie nicht mit dem Einbau beginnen.

Sprechen Sie vor dem Einbau mit ihrem zuständigen Bezirks - Schornsteinfegermeister. Er wird Sie über die baurechtlichen Vorschriften informieren, und die Abnahme durchführen.

Vorsicht! Stellen Sie eine ausreichende Belüftung des Raumes sicher, in dem der Ofen aufgestellt werden soll. **Eine unzureichende Belüftung verursacht die Entstehung gefährliche Rauchgase im Raum, welche zu Schläfrigkeit, Übelkeit und Krankheit führen können und extrem gefährlich ist.**

Es muß sichergestellt sein, daß der Schornstein den für den Ofen erforderlichen Abmessungen genügt und die Anschlußelemente dicht mit dem Schornstein abschließen und ordnungsgemäß funktionieren. In abgeschlossene Räume eindringende Abluftgase stellen ein ernst zunehmendes Gesundheitsrisiko dar.

Anleitungen für Montage bzw. Aufstellung und zum Betrieb des Kaminofens sind dem Produkt beige packt. Das Gerät darf nur dann in Betrieb genommen werden, wenn es geprüft und als betriebsbereit genehmigt wurde.

Das Typenschild (Geräteschild) ist an das Hitzeschild angeklebt. Es besteht aus wärmebeständigem Material. Auf dem Typenschild sind folgende Angaben aufgelistet: Hersteller und Adresse, Typennummer, Herstellnummer, Nennwärmeleistung, Registriernummer, DIN-Norm-Nummer, Bauart und Sicherheitsabstände. Neben dem Typenschild befindet sich das Überwachungszeichen (Ü-Zeichen).

Technische Informationen über Jøtul F 220

Material:	Gußeisen
Anstrich:	Lack
Brennstoff:	Holz
Holzschlaglänge max.:	34 cm
Luftzug:	Oberer Luftzug
Verbrennungssystem:	Sekundäre Verbrennung
Rohrstützen:	Oben, hinten und seitlich.
Durchmesser Rohrstützen:	Ø 120 mm
Gewicht ca.:	101 kg
Zusatzausrüstung:	Emaillierte Bodenschutzplatte (nicht DIN 18891)

Produktabmessungen,
Feuerwand-Abmessungen,
usw.:

Siehe **Abb. 1**

Sicherheitsbestimmungen

Anforderungen an die Brandschutzplatte: Unter dem Kaminofen muß auf brennbaren bzw. temperaturempfindlichen Fußboden eine Platte bzw. ein Fußbodenbelag z.B. aus Stahlblech oder Keramik sein. Sofern der Ofen auf einem Boden aus entflammbarem Material aufgestellt werden soll, muß der gesamte Bodenbereich unter sowie ca. **500 mm** vor dem Ofen mit einer Brandschutzplatte aus nicht entflammbarem Material ausgelegt sein. Die Brandschutzplatte muß sich seitlich min. **300 mm** über die Feuerraumöffnung erstrecken. Der Ofen ist so isoliert, daß zwischen Brandschutzplatte und entflammbarem Fußboden kein Isoliermaterial erforderlich ist.

Unter dem Kaminofen dürfen keine brennbaren bzw. temperaturempfindlichen Teile gelegt werden.

Wenn Sie den Ofen an eine Wand aus entflammbarem Material montieren, muß eine zusätzliche Brandschutzplatte oben an die schon bestehende Brandschutzplatte montiert werden (**Abb. 3-B**). Dazu muß noch einen zusätzlichen Hitzeschirm unter dem Aschenkasten montiert werden.

Abstand zwischen Kaminofen und brennbarer Wand:

200 mm zur Rückwand
700 mm zur Seitwand
800 mm im Strahlungsbereich

Abstand zwischen Kaminofen und nicht entflammbarer Wand/Vermauerung: Siehe **Abb. 1**.

Anforderungen an die Vermauerung: Die Vermauerung muß mindestens **100 mm** dick sein und aus Ziegelstein, Beton oder Leichtbeton bestehen. Auch andere Werkstoffe und Konstruktionen mit hinreichender Produktdokumentation sind zulässig.

Hinweis! Natursteine dürfen nicht als Feuerwand verwendet werden.

Nicht isoliertes Abzugsrohr: Der Jøtul F 220 ist für den Betrieb mit einem nicht isolierten Abzugsrohr zugelassen, wenn man die beschriebenen Abstände einzuhalten sind. Wenn nicht isolierte Abzugsrohre durch Böden oder Wände verlegt werden, müssen diese mit Mauerwerk aus Ziegelstein oder Zement ummantelt werden, damit die Außenfläche des Rohrs mindestens in einem Abstand von **200 mm** am entflammbarem Material vorbeigeführt wird. Isolierte Abzugsrohre dürfen in einem anderen Abstand verlegt werden (vgl. die Sicherheitsdokumentation für das Abzugsrohr).

Bemessung des Schornsteins ist nach DIN 4705.

Feuerverhütende Maßnahmen

Jeglicher Umgang mit Feuerstellen kann eine gewisse Gefahr verkörpern.

Beachten Sie deshalb unbedingt folgende Anweisungen:

- Möbel oder andere brennbare Materialien dürfen sich nicht in unmittelbarer Ofennähe befinden. Der Abstand vom Ofen soll mindestens **800 mm** betragen.
- Das Feuer ganz niederbrennen lassen. Unter normalen Umständen nie mit Wasser löschen, weil es dem Ofen schaden kann.
- Ein Ofen in Betrieb ist sehr heiß. Berührung kann zu Hautverbrennungen führen.
- Asche sorgsam im Freien aufbewahren oder nur dort entleeren, wo keine Feuergefahr besteht. Gegebenenfalls örtliche Vorschriften beachten!
- Für eine Feuerstelle soll immer ein feuerfester Behälter mit Deckel zur Aufbewahrung von Asche und Ruß bereitstehen. Der Heizabfall soll darin mindestens eine Woche lang aufbewahrt werden, um sicherzustellen, daß jegliche Glut erloschen ist. Muß der Behälter vorher geleert werden, mischen Sie den Inhalt mit reichlich Wasser kräftig durch.
- Asche eignet sich übrigens vorzüglich zum Düngen von Rosen und anderen Gewächsen.

DEUTSCH

Aufbau des Jøtul F 220

Vor der Installation bitte überprüfen, daß der Ofen keine Beschädigungen aufweist.

Der Ofen ist schwer! Beschaffen Sie sich Hilfe für das Montieren und Aufstellen.

Zusammenbau vor der Aufstellung

- Der Kaminofen wird in einer Komplettverpackung geliefert. Mitgeliefert werden ein Hitzeschild einschließlich in einer Kunststofftüte verpackte Schrauben, ein Handschuh für die Tür und den Aschenkasten zu bedienen sowie eine Abdeckung.
- Nach dem Auspacken wird das Hitzeschild entfernt und der Kaminofen vorsichtig aufgerichtet.
- Öffnen Sie die Tür und entnehmen Sie die beiliegenden Teile.
- Entfernen Sie die 4 Schrauben auf der Rückseite des Kaminofens und befestigen Sie das Hitzeschild unter Verwendung des äußeren Gehäuses und der beigelegten Schrauben auf der Kaminofen-rückseite (**Abb. 3**). Setzen Sie auch das kleine Hitzeschild oben an (**Abb. 3-B**), mit Hilfe der mitgelieferten S-Haken.
- Überprüfen Sie den Kaminofen auf eventuell sichtbare Beschädigungen und vergewissern Sie sich, daß die Regler funktionieren.

Anschluß an den Kaminofen

Auswahl des Verbindungsstückes

- Bevor Sie ein Loch in das Rohr bohren, muß geprüft werden, ob der Kaminofen samt Verbindungsstück im Verhältnis zur Feuerwand an der richtigen Stelle steht. Markieren Sie eine Öffnung für das Verbindungsstück (Neigungswinkel gegenüber dem Rohr beachten).
- Jøtul F 220 ist mit einem rückseitigen Hitzeschild und mehreren Rauchabzügen ausgerüstet.
- **Bei der Montage an der Rückseite:** Wenn der Rauchabzug auf der Rückseite montiert werden soll, schneiden oder sägen Sie die Abdeckung in der Hitzeschilder aus (**Abb. 3**). Verwenden Sie einen Weichhammer oder ein ähnliches Werkzeug und schlagen Sie hart auf die Mitte der vorgestanzten Öffnung für den Rauchabzug von der Aussenseite des Produktes.
- **Bei der Montage an der Seite:** Schlagen Sie hart auf die Mitte der vorgestanzten Öffnung für den Rauchabzug von der Innenseite des Produktes.
- **Bei der Montage an der Oberseite:** Entfernen Sie die Abdeckung. (**Abb. 2**).

Montieren des Adapters:

- Es wird empfohlen, zuerst die Hitzeschutzplatten und die Umlenkplatte zu entfernen, um eine vollständig dichtende Verbindung zwischen Verbindungsstück und internem Rauchabzug zu erhalten. Siehe Abschnitt: **Instandhaltung**

- Kleben Sie die mitgelieferte Dichtschnur in die Öffnung und setzen Sie anschliessend den mitgelieferten Rohrstutzen ein. Jetzt können Sie den Kaminofen mit einem Rauchrohr \varnothing 120 mm an den Schornstein anschliessen.
- Verwenden Sie eine Dichtung oder eine angemessene Menge Kaminofenkitt, um die Aussparung zwischen Verbindungsstück und Schornsteinabzug abzudichten.
- Setzen Sie die Hitzeschutzplatten und die Umlenkplatte wieder ein.

Anschluß an den Schornstein

Bohren Sie ein Loch für das Verbindungsstück. Beim Anschluß des Rohres immer Endstücke verwenden. Die Herstellerangaben für den Zusammenbau, sowie die Gebrauchsanweisung, müssen im Bezug auf die Trocknungszeiten des Kaminofenkitts beim Verbinden des Rohres mit dem Schornstein vor der Inbetriebnahme des Kaminofens sorgfältig befolgt werden.

Stellen Sie sicher, daß das Verbindungsstück waagrecht ist oder eine leichte Neigung aufweist.

Hinweis: Ein ordnungsgemäßer und dichter Anschluß ist für die Funktion des Kaminofens sehr wichtig.

Bitte beachten Sie, daß eine gewisse Flexibilität bei den Verbindungen besonders wichtig ist. Dadurch wird beim Setzen des Hauses eine Rißbildung im Schornstein verhindert.

Wenn der Kaminofen später einmal mit einem anderen Rauchabzug versehen wird, müssen Abdeckplatten gekauft werden.

Gebrauchsanweisung

Das erste mal anfeuern

Jøtul F 220 ist ein Produkt mit sauberer Verbrennung, daß mit Hilfe der Sekundärverbrennung die Verbrennung von giftigen Gasen und Partikeln sicherstellt. Die ordnungsgemäße Benutzung des Kaminofens ist wichtig.

Öffnen Sie die Tür. Schieben Sie den Regler an der Tür ganz nach rechts (**Abb. 4-A**). Legen Sie etwas zerknülltes Zeitungspapier, Anzündholz und Feuerholz in den offenen Kaminofen; entfachen Sie jetzt erst ein kleines Feuer. Lassen Sie die Tür ein bischen öffnen stehen. Legen Sie schrittweise weiteres Feuerholz in die Feuerstelle und lassen Sie das Feuer einige Stunden mit lebhafter Flamme brennen. Die Tür zumachen.

Hinweis! Lüften Sie gründlich, wenn Sie das erste Mal den Kaminofen benutzen.

Lackierte Kaminofen: Durch die Erwärmung der Beschichtung können streng riechende Dämpfe entstehen, die aber nicht giftig sind. Sie sollten ein Fenster oder eine Tür öffnen, damit der Raum gründlich durchgelüftet wird. Lassen Sie das Feuer bei starkem Luftzug brennen, bis auch die letzten Spuren von strengen Dämpfen verschwunden und auch keine Rauch oder sonstigen Gerüche vorhanden sind.

Emaillierte Kaminofen: An der Außenfläche des Kaminofens kann sich Kondenswasser bilden, während der Kaminofen die ersten Male in Betrieb ist. Das muß in jedem Fall weggewischt werden, um die Bildung bleibender Wasserflecken bei Erwärmung der Oberfläche zu vermeiden.

Täglicher Gebrauch (Abb. 7)

Öffnen Sie die Tür. Schieben Sie den Regler an der Tür ganz nach rechts (Abb. 4-A).

Verwenden Sie Zeitungspapier und dünne Holzstäbe o.ä. zum Feueranmachen. Legen Sie ein mittelgroßes Holzsplit auf jede Seite des Rostes und dazwischen etwas zerknittertes Zeitungspapier oder Birkenrinde. Füllen Sie mit ein wenig Anzündholz, Reisig o.ä. auf und zünden Sie an. Später legen Sie max.2-3 Scheiten (ca 2 kg) pro Aufgabe auf.

Schließen Sie die Tür wenn das Holz gut brennt, und kontrollieren Sie ob die sekundäre Verbrennung wirkt. Sie erkennen es an den gelben Stichflammen unter der Ablenkplatte. Regulieren Sie die Verbrennung mit dem Zugventil (Abb. 4A) (Die Stellung in der Mitte), daß die gewünschte Wärmeabgabe erzielt wird. Entleeren Sie die Asche nach Bedarf. Lassen Sie nie so viel Asche anfallen, daß sie über den Feuerrost ragt.

Verwenden Sie ausschließlich trockenes Scheitholz und Holzbriketts nach DIN 51731. Grössenklasse HP 2.

Heizen Sie auf keinen Fall mit folgenden Materialien:

- Hausmüll, Plastikbeutel o.ä.
- Lackiertes/gestrichenes oder imprägniertes Holz (hochgiftig!)
- Furnier/Spanplatten

Sie belasten die Umwelt und beschädigen Ihren Ofen und Schornstein.

Hinweis: Verwenden Sie zum Feueranmachen auf keinen Fall Benzin oder andere brennbare Flüssigkeiten. Sie selbst und Ihr Ofen könnten zu Schaden kommen!

Warnung vor Überfeuerung: Der Ofen darf niemals überheizt werden.

Überhitzung entsteht durch zu große Mengen Brennmaterial und/oder unregulierten Zug.

Glühende Punkte am Ofen sind ein uverkennbares Zeichen von Überhitzung! Reduzieren Sie sofort den Zug! *Der Luftzug am Schornstein darf während des Ofenbetriebs 2,5 mm H₂O (25 Pa) nicht übersteigen.* Bitte beachten: Eingelegte Scheiten abbrennen lassen bis sie glühen, ehe mehr Holz nachgelegt wird. Das reduziert die Überhitzungsgefahr.

Heizen in der Übergangszeit

In der Übergangszeit, d.h. bei höheren Außentemperaturen, kann es bei plötzlichem Temperaturanstieg zu Störungen des Schornsteinzuges kommen, so daß die heizgase nicht vollständig abgezogen werden. Die Feuerstätte ist dann mit geringeren Brennstoffmengen zu befüllen un bei grösserer Stellung des Primärluftschiebers/-reglers so zu betreiben, daß der vorhandene Brennstoff schneller (mit Flammen-entwicklung) abbrennt und dadurch der Schornsteinzug stabilisiert wird. Zur Vermeidung von Widerständen im Glutbett sollte die Asche öfter vorsichtig abgeschürt werden.

DEUTSCH

Pflege

Reinigung des Sichtfensters

Jøtul F 220 ist mit einer Belüftung ausgerüstet. Über das Zugventil wird die Luft durch die Oberseite des Kaminofens gesaugt und über die Innenseite des Sichtfensters geleitet. Dieses System verbessert die Nachverbrennung und reduziert die Rußablage auf dem Sichtfenster.

Etwas Ruß setzt sich trotzdem auf dem Sichtfenster ab. Die Menge hängt jedoch vom örtlichen Luftdruck und der Regelung des Zugventils ab. Die meisten Rußablagerungen verbrennen normalerweise, wenn das Zugventil bis zum Maximum geöffnet wird und ein neues Feuer im Kaminofen angezündet wird.

Einige gute Ratschläge: Zur allgemeinen Reinigung können Sie Küchenpapier verwenden, das Sie vorher mit heißem Wasser tränken und in etwas Asche aus dem Brennraum eintauchen. Reiben Sie nun das Glas mit dem Papier ab. Anschließend mit klarem Wasser nachwischen und gut abtrocknen.

Entfernen der Asche (Abb. 5)

Jøtul F 220 verfügt über einen Aschenkasten, mit dem sich die Asche einfacher entsorgen läßt. Schieben Sie die Asche durch das Rost in der Grundplatte in den Aschenkasten. Eine Erläuterung, wie man mit der Asche umgeht, finden Sie unter: **Feuerverhütende Maßnahmen**.

Reinigung des Kaminofens und Russentfernung

Wenn der Kaminofen in Benutzung ist, kann sich auf den heißen Innenflächen des Kaminofens Ruß absetzen. Ruß hat eine gute Isolierwirkung und reduziert deshalb die vom Kaminofen abgegebene Wärmemenge. Eine Innenreinigung des Kaminofens wird einmal jährlich notwendig sein, um die maximale Wärmeausbeute des Kaminofens aufrecht zu erhalten. Man kann dies gleichzeitig mit der Reinigung des Kaminofens und des Verbindungsstückes erledigen.

Fegen des Verbindungsstückes zum Schornstein

Wenn Sie die Umlenkplatte ausbauen und durch die Kaminofentür hindurch fegen, läßt sich das Verbindungsstück auf einfachste Weise reinigen. Sofern sich der Rohrstutzen oben auf dem Kaminofen befindet, kann das Verbindungsstück über die Rohrluke erreicht und ausgefegt werden.

Inspektion des Kaminofens

Jøtul empfiehlt, daß Sie nach gründlicher Reinigung selbst die Inspektion des Kaminofens durchführen. Prüfen Sie alle sichtbaren Oberflächen auf Risse. Stellen Sie auch sicher, daß alle Verbindungen dicht sind und die Dichtungen richtig in der Tür sitzen. Verschlissene und deformierte Dichtungen müssen ersetzt werden. Reinigen Sie die Rille sorgfältig, geben Sie Keramikkleber hinzu (kann beim Jøtul-Vertragshändler erworben werden), und drücken Sie die Dichtung fest an ihren Platz. Die Verbindung trocknet nach kurzer Zeit.

Pflege der Oberflächen

Lackierte Kaminöfen können nach einigen Jahren Verfärbungen aufweisen. Bevor Sie neuen Lack aufbringen, müssen Sie die Oberflächen abwischen und von losen Partikeln befreien.

Emaillierte Kaminöfen brauchen nur mit einem trockenen Tuch abgewischt zu werden. Kein Seifenwasser verwenden. Flecken können mit einer Reinigungsflüssigkeit entfernt werden (Herdreiniger oder ähnliches).

Länge, Menge Und Qualität des Brennholzes

Die maximale Länge der Holzscheite beträgt **34 cm**. Der Wirkungsgrad des Jøtul F 220 erlaubt eine Nennleistung von **6 kWh**. Gemäß den allgemein üblichen Berechnungen ist zur Erreichung der Nennleistung mit einem Verbrauch von **2,4 kg** Brennholz pro Stunde zu rechnen.

Jøtuls Definition von Qualitätsbrennholz

Brennholz guter Qualität muß trocken sein, d.h. mit einem Wasseranteil von ca. 20%.

Um dies zu erreichen, sollte das Holz am Ende des Winters oder zu Beginn des Frühlings gefällt werden und unter freiem Himmel trocken gelagert werden. Die Stapel müssen so abgedeckt sein, daß keine größeren Mengen Regenwasser an das Holz gelangen. Im Frühherbst sollte das Holz dann nach drinnen gebracht und für den Verbrauch im kommenden Winter gestapelt werden. Als Qualitätsholz bezeichnen wir bekannte Holzarten wie Buche, Fichte und Kiefer.

Die Energieausbeute von 1 kg Holz schwankt nur wenig. Dagegen schwankt aber das Trockengewicht von verschiedenen Holzarten erheblich. Das Gewicht einer bestimmten Menge Birkenholz ergibt z.B. weniger kW als die gleiche Menge Eichenholz.

Die Energieausbeute von 1 kg Qualitätsholz liegt bei etwa 3,8 kW. 1 kg absolut trockenes Holz (0 % Feuchtigkeit) liefert etwa 5 kW, während Holz mit 60 % Feuchtigkeit dagegen nur etwa 1,5 kW/kg liefert.

Instandhaltung

Austausch der Hitzeschutzplatten (Abb. 6)

1. Holzfang anheben und entfernen.
2. Zuerst eine der seitlichen Hitzeschutzplatten (**A**) anheben, leicht kippen und dann nach vorn ziehen. Diesen Vorgang bei der anderen Hitzeschutzplatte wiederholen. Die hintere Hitzeschutzplatte ist durch eine Schraube (**B**) in der Mitte befestigt. Entfernen Sie diese Schraube und bauen Sie die Hitzeschutzplatte auf die gleiche Weise aus.
3. Entfernen und ersetzen Sie die defekte Hitzeschutzplatte, gehen Sie dabei in umgekehrter Reihenfolge vor.
4. Stellen Sie sicher, daß die Isolierung in gutem Zustand ist, bevor die Platten eingesetzt werden und daß der Holzfang in der Rille der seitlichen Hitzeschutzplatten geführt wird.

Austausch der Kaminofenplatte

Informationen über den Ersatz der Kaminofenplatte erhalten Sie unter Austausch der Hitzeschutzplatten. Nachdem alle Hitzeschutzplatten entfernt wurden, heben Sie die Kaminofenplatte ein wenig an. Halten Sie die Platte schräg und ziehen Sie sie durch die Tür heraus.

Austausch der Umlenkplatte (Abb. 6)

1. Entfernen Sie alle Hitzeschutzplatten (siehe **Austausch der Hitzeschutzplatten**).
2. Entfernen Sie die Schraube (**C**), die die Umlenkplatte (**D**) an der Halterung der oberen Vorderkante befestigt.
3. Stützen Sie die Umlenkplatte mit einer Hand, damit es nicht herunterfallen kann. Die Umlenkplatte ist jetzt lose, kann nach unten bewegt und mit einer Drehbewegung durch die Tür herausgenommen werden.
4. Gehen Sie beim Zusammenbau in der umgekehrten Reihenfolge vor.

Austausch des Sichtfensters

1. Lösen Sie die Schrauben der Klammern und drücken Sie das Glas leicht gegen die Dichtung. Vor dem Einsetzen der neuen Scheibe muß die Scheiben-dichtung ersetzt werden.
2. Entfernen Sie die alte Dichtung und säubern Sie die Dichtungsrille vor dem Einkleben der neuen Dichtung. Tragen Sie einen dünnen Film Keramikkleber auf der gesamten Länge der Dichtungsrille auf.
3. Legen Sie die Dichtung ein, ohne sie zu dehnen.
4. Drücken Sie die neue Scheibe leicht auf die Dichtung und ziehen Sie die Schrauben der Klammern an.
5. Ziehen Sie die vier Schrauben über Kreuz an. Um eine Beschädigung der Scheibe zu vermeiden, stellen Sie sicher, daß sie nicht mit dem Gußeisen in Berührung kommt.

Austausch der Türdichtung

1. Entfernen Sie die alte Dichtung und säubern Sie die Rille gründlich. Tragen Sie einen dünnen Film Keramikkleber auf der gesamten Länge der Dichtungsrille auf.
2. Legen Sie die neue Dichtung ohne sie zu dehnen in die Rille. Schließen Sie die Tür vorsichtig und lassen Sie sie solange geschlossen, bis der Kleber ausgehärtet ist.

Montage der Bauart 1 Feder (Abb. 8)

1. Öffnen Sie die Tür und entfernen die Aschenleiste
2. Entfernen die beiden M6 Muttern und Scheiben den Türscharnieren.
3. Ofentür entfernen und zur Seite legen.
4. Entfernen Sie den unteren Scharnierstift.
5. Verbinden Sie das lose untere Scharnier mit der Feder (Haken nach unten).
6. Danach schieben Sie den beigelegten Metallstift durch die Feder bis zum Anschlag.
7. Stechen Sie nun den Metallstift mit dem oberen Ende in das obere Scharnier.
8. Spannen Sie die Feder durch drehen des unteren Scharnieres und fixieren das untere Scharnier mit dem Stift, den Sie unter Punkt 4 entfernt haben.
9. Setzen Sie die Tür wieder ein und befestigen die beiden M6 Muttern. Achten Sie darauf das die Tür in Waage eingebaut wird

Zusatzausrüstung

Dekorativer Ring

Bei Entfernen der Abdeckung in der oberen Platte entsteht eine kleine Öffnung zwischen dem Rauchabzug und dem Abzugsrohr. Die Öffnung kann mit einem dekorativen Ring abgedeckt werden. Der Ring ist in den Farben des Kamins lieferbar.

Bodenschutzplatte - Kat. Nr. 350248 BBE

NEDERLANDS

Inhoudsopgave

Wettelijke voorschriften

Regelgeving en milieu-aspecten	44
Controle voor de installatie	44
Productinformatie over Jøtul F 220	45
Veiligheidsvoorschriften.....	45
Maatregelen voor brandpreventie.....	45

De Jøtul F 220 installeren

Fundament.....	45
Schoorsteen	45
Luchtcirculatie.....	45
Montage vóór de plaatsing.....	46
De schoorsteenaansluiting.....	46
Plaats van de kachelpijp	46
Montage van de kachelpijp	46

Gebruikershandleiding

Eerste keer stoken en dagelijks gebruik	47
Dagelijks gebruik.....	47

Onderhoud

Het glas reinigen	47
De as verwijderen.....	47
Reinigen en roet verwijderen	48
De kachelpijp en de schoorsteen reïgigen	48
De haard inspecteren	48
De buitenkant onderhouden.....	48
Lengte, hoeveelheid en kwaliteit van het brandhout	48
Jøtuls definitie van goed brandhout	48

Groot onderhoud

De branderplaten vervangen	48
De onderplaat.....	48
De keerplaat vervangen.....	48
Het glas vervangen	49
De deurafdichting vervangen	49

Additionele opties

Decoratieve ring.....	49
Vloerschild.....	49

Fig.50-51

Wettelijke voorschriften

De Jøtul F 220 is een schoon brandende haard.

Instructies voor montage, plaatsing en gebruik worden met de haard meegeleverd. U kunt de geplaatste haard pas gebruiken nadat deze is gecontroleerd en goedgekeurd.

Het typeplaatje bevindt zich op het hitteschild en is gemaakt van hittebestendig materiaal. Op het typeplaatje staat de volgende informatie: producent en adres, modelnummer, productienummer, vermogen, registratienummer (na toewijzing), model en veiligheidsmaatregelen. Het keurmerk bevindt zich naast het typeplaatje.

Een haard moet in overeenstemming met de wetten en voorschriften van uw land worden geïnstalleerd.

Uw leverancier is op de hoogte van de wettelijke voorschriften die in uw land van toepassing zijn op dit product en helpt u graag om ervoor te zorgen dat de haard veilig en volgens de voorschriften wordt geplaatst.

Regelgeving en milieu-aspecten.

Voordat het toestel geplaatst wordt moet gecontroleerd worden of de opstelplaats en schoorsteen aan de lokaal geldende bouwverordeningen en het Bouwbesluit voldoen.

Voorkom overlast naar Uw omgeving; stook niet bij mist of windstil weer. U stookt goed als de rook wit of kleurloos is. Gebruik de juiste brandstof; zie verderop in de instructie.

Controle voor de installatie.

Bij plaatsing dient rekening gehouden te worden met de afstanden tot brandbare vloeren en wanden en het stralingsgebied rondom het toestel; zie verderop in de instructie. Zorg ook voor voldoende ventilatie van de opstellingsruimte; minimale ventilatieopening (vrije doorlaat) van 6,2 x B (belasting toestel in kW) in cm² (zie ook Bouwbesluit).

Gebruik als afvoermateriaal Prefab roestvaststalen of keramische kanalen met een Keurmerk volgens KOMO of NEN 6062.

Voor de installatie dient het schoorsteenkanaal gecontroleerd en zonodig schoongemaakt te worden.

Veeg het kanaal 2x per jaar, 1x halverwege en 1x aan het eind van het seizoen.

Als u een haard gebruikt, moet de ruimte waarin deze zich bevindt over voldoende frisse lucht kunnen beschikken. Als het huis is afgesloten, moet de ruimte via luchtopeningen van extra frisse lucht worden voorzien. Gebruik geen mechanische ventilatie-openingen in een ruimte met een haard. Dat kan negatieve druk veroorzaken en giftige gassen in de ruimte naar binnen laten.

Productinformatie over de Jøtul F 220

Materiaal:	Gietijzer
Afwerking:	Verf
Brandstof:	Hout
Max. lengte van de blokken:	34 cm
Ontluchtingssysteem:	Bovenste ventilatie
Verbrandingssysteem:	Secundaire verbranding
Schoorsteenaansluiting:	Boven, achter of opzij
Doorsnede van de aansluiting:	Ø125 mm
Gewicht ca.:	101 kg
Accessoires:	Vloerschild
Afmetingen van de haard, de brandmuur, enz.:	Zie afbeeldingen 1

Veiligheidsvoorschriften

Het vloerschild moet voldoen aan het volgende: Wanneer u de haard op een vloer van brandbaar materiaal wilt plaatsen, moet u de vloer onder de haard en 300 mm rondom voor de haard met een schild van niet-brandbaar materiaal afdekken (zie afmetingen in **afb. 1**). Een vloerschild van geëmailleerd gietijzer kan als accessoire worden meegeleverd. De haard is zo beveiligd, dat er geen isolerend materiaal tussen het schild en de vloer van brandbaar materiaal nodig is.

De brandmuur moet aan de volgende eisen voldoen: De brandmuur moet ten minste 100 mm dik zijn en van baksteen, beton of lichtgewicht beton zijn gemaakt. U kunt ook ander materiaal en andere modellen, zoals het Jøtul Brannpanel, gebruiken als deze in de documentatie zijn beschreven.

NB! De brandmuur mag niet van natuursteen zijn gemaakt.

Afstand tot de brandmuur: De afstand tussen de haard en de brandmuur moet ten minste 100 mm bedragen. De brandmuur moet groot genoeg zijn, zodat het dichtstbijzijnde punt van de haard of de kachelpijp niet dichters dan 300 mm bij brandbaar materiaal staat (zie **afb. 1**). U kunt de haard ook zonder een brandmuur plaatsen. In dat geval moet de afstand ten minste 600 mm bedragen.

Haard in een nis plaatsen: U kunt een vrijstaande haard in een nis plaatsen, wanneer deze nis net zo dik is als een brandmuur. Er moet ten minste 100 mm ruimte zijn tussen de nis en de zij- en achterplaten van de kachel. De nis moet net zo hoog zijn als de maximale hoogte van de haard plus de diepte van de nis. De voorkant moet vrij blijven.

Niet-geïsoleerde kachelpijp: Wanneer niet-geïsoleerde kachelpijpen door vloeren of muren worden geleid, moet er zich een bekisting of muur rond de pijp bevinden, zodat de buitenste laag van de pijp niet dichters dan 230 mm in de buurt van brandbaar materiaal komt. (Voor geïsoleerde kachelpijpen geldt een andere afstand. Raadpleeg brandbeveiligingsdocumentatie voor informatie over de kachelpijp).

Maatregelen voor brandpreventie

Elke keer dat u uw kachel gebruikt, kan dat gevaar opleveren. Volg daarom de onderstaande instructies:

- Zorg ervoor dat meubels of andere brandbare materialen niet te dicht bij de haard staan. De afstand tot de haard moet ten minste 600 mm bedragen.
- Laat het vuur uitbranden. Blus het vuur of de as nooit met water, omdat dit de haard kan beschadigen.
- De haard wordt tijdens gebruik warm en kan bij aanraking verbrandingen veroorzaken.
- U moet de as buiten of op een plek leggen waar de as geen potentieel brandgevaar oplevert.
- Elke haard moet zijn voorzien van een opbergbak van niet-brandbaar materiaal met een deksel voor roet en as. Roet en as moeten minstens één week in deze bak blijven liggen om er zeker van te zijn dat de laatste smeulende resten zijn gedooft. Wanneer u de opbergbak eerder moet legen, giet u voldoende water in de bak om met de as te vermengen.
- Maak gebruik van de as. As is namelijk een uitstekende mest voor bijvoorbeeld rozen.

De Jøtul F 220 installeren

Controleer vóór het installeren of de haard geen transportschade heeft opgelopen.

Fundament

Als de Jøtul F 220 op een houten vloer wordt geplaatst, zorg er dan voor dat de vloerafmetingen onder de haard voldoende zijn om de haard te kunnen houden.

Schoorsteen

De haard kan worden aangesloten op een gemetselde schoorsteen, een geprefabriceerd element of stalen schoorsteen van Jøtul. **Zie het desbetreffende gedeelte.** De dwarsdoorsnede van de schoorsteen moet minstens 177 cm² bedragen. (Dat komt overeen met een diameter van 150 mm). De aansluiting op de schoorsteen moet geschieden in overeenstemming met de installatievoorschriften van de schoorsteenleverancier.

Luchtcirculatie

Als u een haard gebruikt, moet de ruimte waarin deze zich bevindt over voldoende frisse lucht kunnen beschikken. Als het huis is afgesloten, moet de ruimte via luchtopeningen van extra frisse lucht worden voorzien. Gebruik geen mechanische ventilatie-openingen in een ruimte met een haard. Dat kan negatieve druk veroorzaken en giftige gassen in de ruimte naar binnen laten.

NEDERLANDS

Montage voor de plaatsing

- De haard wordt in één pakket afgeleverd. Meegeleverd worden een hitteschild, inclusief in plastic verpakte schroeven, een handschoen voor de deur en de aslade en een deksel.
- Verwijder na het uitpakken het hitteschild en til de haard voorzichtig op.
- Open de deur en haal alle losse onderdelen uit de haard.
- Wanneer de brandmuur achter de kachel niet genoeg ventilatieruimte voor het houtwerk biedt, moet u het hitteschild aan de haard bevestigen. Wanneer de brandmuur voldoende ventilatie biedt, hoeft u het hitteschild niet te gebruiken. Draai de 4 schroeven aan de achterkant van de kachel los, verwijder deze en bevestig het hitteschild aan de achterkant van de haard. Gebruik hiervoor de buitenste behuizing en de meegeleverde schroeven (afb. 3).
- Controleer de haard op eventuele beschadigingen en overtuig u ervan dat de regelschuiven functioneren.

De schoorsteenaansluiting

Plaats van de kachelpijp

- Voordat u een gat in de pijp boort, dient u de haard te testen om er zeker van te zijn dat deze in verhouding tot de kachelpijp juist tegen de brandmuur is geplaatst (zie **afb. 1** voor de afmetingen van de brandmuur). Markeer de plek op de kachelpijp waar u het gat boort (let op de hellingshoek van de pijp).
- De Jøtul F 220 is voorzien van een hitteschild aan de achterkant en diverse mogelijkheden voor rookafvoer.
- **Bepaal of u de kachelpijp op de achterkant of de zijkant wilt aansluiten.** Gebruik een bolle hamer of een soortgelijk stuk gereedschap om het inzetstuk te verwijderen door hard in het midden van de voorgestane opening te slaan
- **Aansluiting op de achterkant:** Knip of zaag de uitsparing uit het hitteschild, wanneer u de pijp op de achterkant wilt aansluiten (**afb. 3**).
- **Aansluiting op de bovenkant:** Neem de deksel weg (**afb. 2**).

Montage van de kachelpijp

- Het wordt aanbevolen in eerste instantie de branderplaten en de keerplaat te verwijderen, zodat een volledig luchtdichte aansluiting tot stand kan worden gebracht tussen de kachelpijp en de interne rookafvoer. Zie het gedeelte: **Groot onderhoud**
- Breng het smalle uiteinde van de kachelpijp aan in de rookafvoer van de kachel.
- Plaats de kachel op een zodanige afstand van de brandmuur dat de kachelpijp minimaal 40 mm in de schoorsteen wordt gevoerd. Breng de afdichting rond de kachelpijp aan vanaf de binnenkant van de kachel en duw de pijp in de richting van de buitenmuur met behulp van een schroevendraaier of ander gereedschap. Sluit het geheel luchtdicht af met behulp van een dikke laag cement.

- Sluit de opening tussen de kachelpijp en de schoorsteen af met behulp van een afdichting.
- Breng de branderplaten en de keerplaat opnieuw aan.
- Breng een dikke laag cement aan op het buitenste en smalste uiteinde van de kachelpijp en schuif de pijp in het achterste gedeelte van de kachelpijp. Leg het afdichtingskoord om de pijp en duw het goed in de opening, zodat de verbinding volledig is afdicht.
- Bescherming van brandmuur. Wanneer één van de zijkanten van de haard tegenover de brandmuur ligt en deze geen doorlatende muur is of geen ventilatie biedt voor het houtwerk, moet u ook aan die kant van de haard een hitteschild bevestigen. Dit voorkomt een sterke warmtestraling tegen het houtwerk. Deze schilden worden niet standaard meegeleverd. U kunt ze bij de dealer als accessoire aanschaffen.
- **Montage:** Draai de twee schroeven waarmee het achterste hitteschild aan de af te schermen kant wordt bevestigd los. Plaats de zijplaat en draai de schroeven weer vast.

Schoorsteenaansluiting

Boor een gat voor de kachelpijp. De afstand tussen de haard en de brandmuur/schoorsteen moet ten minste **100 mm** bedragen. Gebruik altijd eindstukken, wanneer u de kachelpijp aansluit. De eindstukken die door de leverancier worden aangeraden, dienen op verwarmings-buizen te worden toegepast. Volg de instructies voor montage en gebruik van de leverancier op in verband met de droogtijd van mortel/kachelcement, wanneer u voor gebruik van de haard de pijp op de schoorsteen aansluit.

De pijp moet ten minste een horizontale positie hebben, bij voorkeur een helling van een paar millimeter. U kunt een stalen pijp op de bovenkant monteren (raadpleeg de folder over stalen pijpen).

NB! Een juiste en nauwsluitende aansluiting is van groot belang voor het functioneren van de haard.

Het is erg belangrijk dat de aansluitingen enigszins buigbaar zijn. Hierdoor voorkomt u dat er door het "werken" van het huis scheuren in de schoorsteen ontstaan.

Wanneer u op een later tijdstip een extra rookafvoer wilt monteren, moet u afdekplaten kopen.

Gebruikershandleiding

Eerste keer stoken en dagelijks gebruik

De Jøtul F 220 is een haard met een schone verbranding, dat wil zeggen dat de haard door middel van secundaire verbranding eventuele giftige gassen en deeltjes naverbrandt. Het is belangrijk dat het systeem op de juiste wijze wordt gebruikt.

De Jøtul F 220 is voorzien van de onderstaande controlemechanismen:

- **Ventilatieschuif**

Open de ventilatieschuif in de rechterbovenhoek, wanneer u het vuur aanmaakt. Leg een paar proppen krantenpapier, houtsnippers en houtblokken in de kachel en begin met een klein vuur. Laat de deur op een kier staan, totdat het vuur goed brandt. Sluit de deur vervolgens weer en stel de warmteafgifte met behulp van de ventilatieschuif in.

NB! Lucht en condensatie tijdens het opstoken

Geverfde haarden: Als u een nieuwe haard voor de eerste keer stookt, kan er een onaangenaam ruikend gas vrijkomen. Dit gas is niet giftig, maar toch is het beter om de ruimte goed te ventileren. Stook het vuur met veel ventilatie op, totdat alle gassen zijn verbrand en er geen rook of lucht meer zichtbaar is.

Geëmailleerde haarden: De eerste keren dat u een nieuwe geëmailleerde haard gebruikt, kan er wat condenswater op het oppervlak van de haard ontstaan. Het is belangrijk dat u de druppels meteen verwijdert, zodat er geen blijvende vlekken ontstaan, wanneer het oppervlak heet wordt.

Dagelijks gebruik (afb. 7)

Gebruik krantenpapier en enkele aanmaakhoutjes om de haard aan te maken. Leg twee middelgrote blokken hout aan weerszijden van de verbrandingskamer. Schuif enkele proppen krantenpapier (of berkenschors) tussen de blokken, leg er enkele aanmaakhoutjes kriskras op en maak het vuur aan. Maak het vuur stapsgewijs groter.

De deur moet gesloten zijn, wanneer het hout vlam heeft gevat en goed brandt. Controleer of er naverbranding (secundaire verbranding) plaatsvindt. Dit kunt u aan de gele vlammen bij de keerplaat zien.

Gebruik altijd goed brandhout. Dit leidt tot het beste resultaat en zal bij normaal gebruik geen schade aan de haard toebrengen.

Verbrand nooit de volgende materialen in de haard:

- Huisafval
- Geverfd of geïmpregneerd hout (dit is zeer giftig)
- Gefineerde spaanplaat/gelamineerd hout
- Drijfhout.

Deze stoffen kunnen schadelijk zijn voor de haard en zijn ook schadelijk voor het milieu.

NB! Gebruik nooit benzine, petroleum, brandspirtus of soortgelijke vloeistoffen om het vuur aan te maken. Hierdoor kunt u letsel oplopen of kan de haard worden beschadigd.

NB! Waarschuwing voor oververhitting: Stook de haard nooit te hoog op. Oververhitting betekent dat u te veel hout in de kachel hebt gelegd en/of dat u de ventilatie niet controleert. *De luchtstroom in de schoorsteen mag nooit groter zijn dan 2,5 mm H₂O (25 Pa) wanneer de haard in gebruik is.* Als de haard ergens gloeit, betekent dit dat deze oververhit is. Als dit gebeurt, dient u onmiddellijk de luchttoevoer te sluiten.

NB! Alle materialen die in het vuur worden gelegd, moeten eerst tot een smeulend vuur opbranden, voordat er andere materialen in de haard mogen worden gelegd. Dit verkleint het risico van oververhitting.

Onderhoud

Het glas reinigen

De Jøtul F 220 heeft een luchtzuiverings-voorziening. Met behulp van de ventilatieklep wordt lucht door het bovenste gedeelte van de haard en vervolgens tegen de binnenkant van het glas naar beneden gezogen. Dit systeem heeft het voordeel dat de naverbranding wordt verbeterd en dat de hoeveelheid roetaanslag op het glas wordt verminderd. Desalniettemin zal er zich altijd wel roet op het glas ophopen. De hoeveelheid is afhankelijk van de ventilatie en de instelling van de ventilatieschuif. Het grootste gedeelte van de roetaanslag zal gewoonlijk van het glas worden gebrand als de ventilatieschuif op de maximale stand is ingesteld en er een nieuw vuur in de haard wordt aangemaakt.

Enkele goede adviezen: Voor algemene reiniging kunt u papier van een keukenrol gebruiken dat u in heet water doopt en waar u een beetje as uit de verbrandingskamer op doet. Wrijf vervolgens met het papier over het glas. Neem het glas daarna af met schoon water en maak het helemaal droog.

De as verwijderen (afb. 5)

De Jøtul F 220 is voorzien van een aslade, waarmee u de as gemakkelijk kunt verwijderen. Schud de as door het rooster in de onderplaat en in de aslade. Zie voor informatie over het omgaan met as ook de beschrijving onder: **Maatregelen voor brandpreventie.**

NEDERLANDS

Reinigen en roet verwijderen

Wanneer u de haard gebruikt, kan er zich roet aan de binnenkant van de hete oppervlakken van de haard ophopen. Roet werkt isolerend en kan daarom de warmteafgifte van de haard aanzienlijk verminderen. U dient de haard één keer per jaar van binnen te reinigen, zodat de warmteafgifte van de haard maximaal blijft. U kunt dit bijvoorbeeld doen als u de schoorsteen en kachelpijp schoonmaakt.

De kachelpijp en de schoorsteen reinigen

De eenvoudigste manier om de kachelpijp te reinigen is beide keerplaten te verwijderen en door de deur van de haard te vegen. Als de kachelpijp op de bovenkant van de haard is aangesloten, kunt u hem via het luikje in de kachelpijp vegen.

De haard inspecteren

Jøtul raadt aan om na een reiniging zelf een grondige inspectie van de haard uit te voeren. Controleer alle zichtbare vlakken op scheuren. Controleer of alle aansluitingen nog volledig dicht zijn en of alle afdichtingen goed in de deur zitten. Vervang de afdichtingen als deze los zitten of niet meer goed sluiten. Maak de groef van de afdichting grondig schoon, spuit speciale lijm in de groef (is verkrijgbaar bij de Jøtul-dealer) en druk de afdichting goed op zijn plaats. De aansluiting heeft een korte droogtijd.

De buitenkant onderhouden

Bijhaarden met een laklaag kan na een paar jaar verkleuring optreden. Voordat u een nieuwe laklaag aanbrengt, moet u alle losse deeltjes verwijderen.

Geëmailleerde haarden hoeft u alleen met een droge doek af te nemen. Gebruik geen zeep of water. Eventuele vlekken kunt u met een vloeibaar reinigingsmiddel verwijderen (bijvoorbeeld een ovenreiniger of een soortgelijk product).

Lengte, hoeveelheid en kwaliteit van het brandhout

De blokken mogen maximaal 34 cm lang zijn. Jøtul F 220 heeft door zijn efficiëntie een nominale capaciteit van **6,0 kWh**. Uit berekeningen is gebleken dat voor het nominale vermogen **2,4 kg** goed brandhout per uur nodig is.

Jøtuls definitie van goed brandhout

Goed brandhout moet droog zijn, dat wil zeggen dat het hout ongeveer 20% water mag bevatten.

Dit bereikt u door het hout aan het eind van de winter of aan het begin van de lente te kappen en zodanig op te slaan dat er lucht bij kan komen. De blokken moeten tegen regen worden bedekt. Aan het begin van de herfst haalt u het hout binnen en slaat u de blokken op om ze in de winter te gebruiken. Met goed brandhout bedoelen we bekende houtsoorten, zoals beuken-, sparren- en dennenhout.

De hoeveelheid energie die 1 kg hout kan leveren, varieert niet veel. Het gewicht van dezelfde hoeveelheid droog hout verschilt daarentegen aanzienlijk van soort tot soort. Een bepaalde hoeveelheid berkenhout levert bijvoorbeeld minder kWh dan dezelfde hoeveelheid eikenhout.

De hoeveelheid energie van 1 kg goed brandhout bedraagt ongeveer 3,8 kWh. 1 kg volledig droog hout (0 % vocht) levert ongeveer 5 kWh op, terwijl hout met 60 % vocht slechts 1,5 kWh oplevert.

Groot onderhoud

De branderplaten vervangen (afb. 6)

1. Til de blokkenhouder op en verwijder deze uit de haard.
2. Til eerst één van de zijbranderplaten **(A)** op. Kantel de plaat een beetje en trek deze uit de haard. Doe dit ook met de andere zijbranderplaat. De achterste branderplaat zit met een schroef in het midden **(B)** vast. Draai de schroef los en verwijder de branderplaat op dezelfde manier.
3. Verwijder en vervang de defecte branderplaten door deze stappen in omgekeerde volgorde uit te voeren.
4. Controleer of de isolatie in perfecte staat verkeert, voordat u begint te installeren. Zorg er ook voor dat de blokkenhouder in de groef van de zijbranderplaten wordt geleid.

De onderplaat vervangen

Als u de onderplaat wilt vervangen, raadpleegt u het gedeelte **'De branderplaten vervangen'**.

Nadat u alle branderplaten hebt verwijderd, tilt u de onderplaat een stukje op. Kantel de plaat en trek deze door de deur uit de haard.

De keerplaat vervangen (afb. 6)

1. Verwijder alle drie de branderplaten (raadpleeg hiervoor het gedeelte **'De branderplaten vervangen'**).
2. Draai de schroeven **(C)** los waarmee de keerplaat **(D)** aan de voorkant van de drager is bevestigd.
3. Houd de plaat met één hand vast, zodat deze niet naar beneden valt. Nu is de keerplaat los en kunt u deze laten zakken en door de deur uit de haard draaien.
4. Het inbouwen van de nieuwe keerplaat gebeurt in omgekeerde volgorde.

Het glas vervangen

1. Draai de schroeven uit de beugel waarmee het glas is vastgezet en duw het glas voorzichtig tegen de afdichting. Vervang de afdichting, voordat u het nieuwe glas aanbrengt.
2. Verwijder de oude afdichting en reinig de groef grondig, voordat u een nieuwe afdichting aanbrengt. Breng een dun laagje speciale lijm in de groef aan.
3. Breng de afdichting aan zonder deze uit te rekken.
4. Druk het nieuwe glas voorzichtig tegen de afdichting aan en draai de schroeven met de beugels vast.
5. Draai de vier schroeven kruiselings vast. Controleer of het glas niet in contact komt met de gietijzeren rand om te voorkomen dat het glas wordt beschadigd.

De deurafdichting vervangen

1. Verwijder de oude afdichting en maak de groef grondig schoon. Breng een dunne laag speciale lijm in de groef aan.
2. Leg de nieuwe afdichting in de groef zonder deze uit te rekken. Sluit de deur voorzichtig en laat deze dicht, totdat de lijm hard is geworden.

Additionele opties

Decoratieve ring

Wanneer de kap in de bovenste plaat wordt verwijderd, ontstaat er een kleine opening tussen de rookafvoer en de kachelpijp. U kunt deze opening met een decoratieve ring afdekken. Deze ring is in de kleuren van de haard verkrijgbaar.

Vloerschild - kat. nr. 350248 BBE

Jøtul F 220

Fig 1 * According to Norwegian approval

Min. mål gulvplate
Min. measure floorplate *

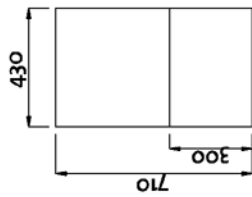

Produkt
Product

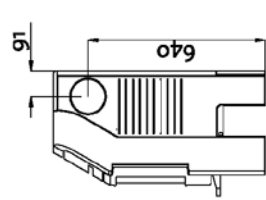

Jøtul gulvplate

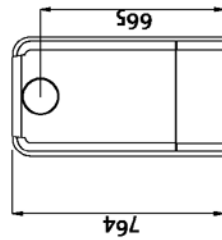
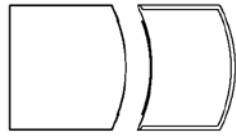

Min. innfelt brannmur
Min. integrated brickwall *

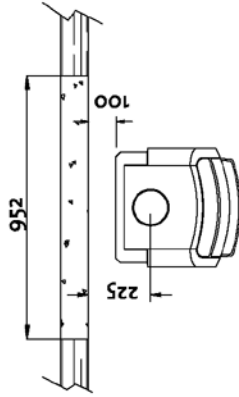

Min. utenpåliggende brannmur
Min. external brickwall *

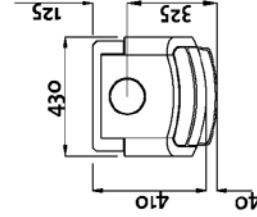
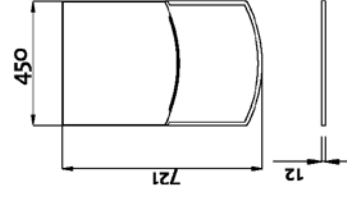
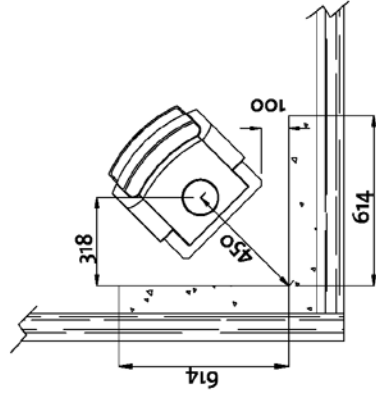
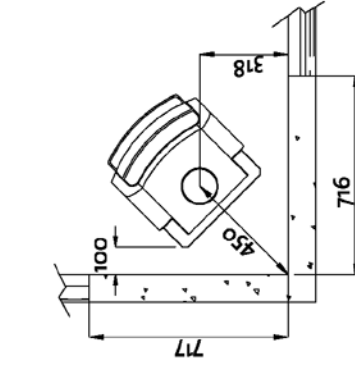
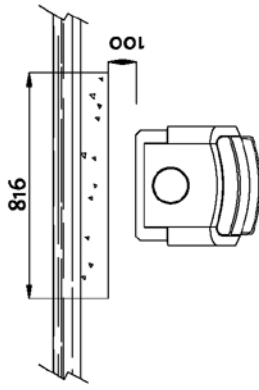

Jøtul F220 - Measurements according to DIN 18891

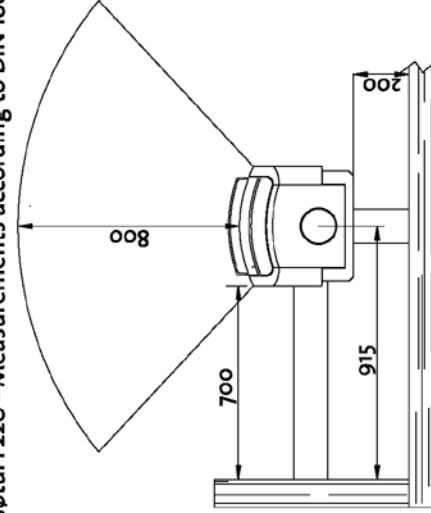
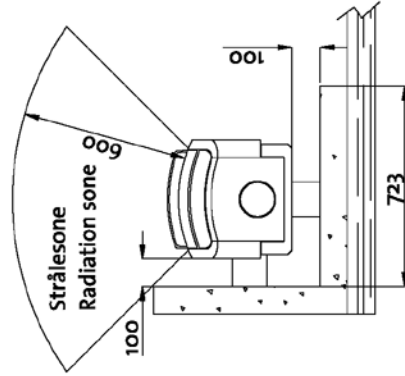

Målene gjelder ubehandlede produkter. Etter lakkering eller emaljering kan målene variere noe.
Dimensions refer to untreated products. After painting or enamelling dimensions may have small divergences.

Fig. 2



Fig. 2 A



Fig. 3



Fig. 3 B

According to DIN

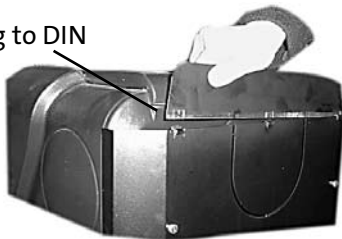

Fig. 4

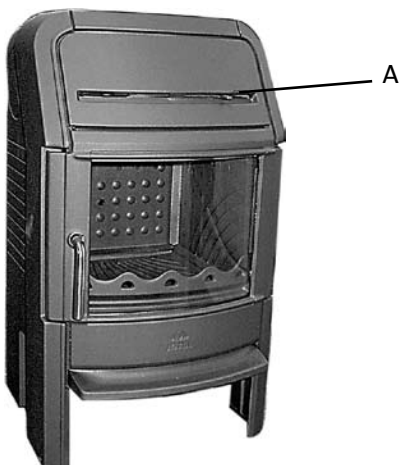

Fig. 5



Fig. 6

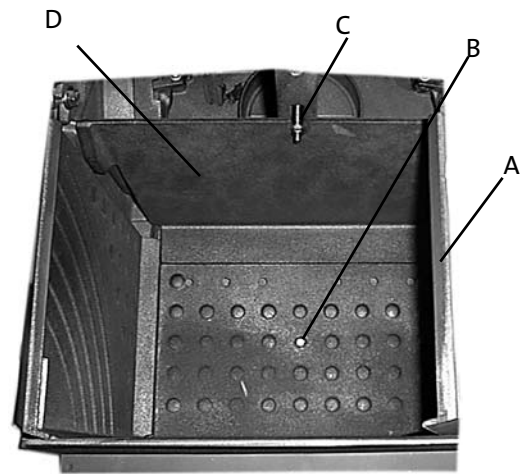
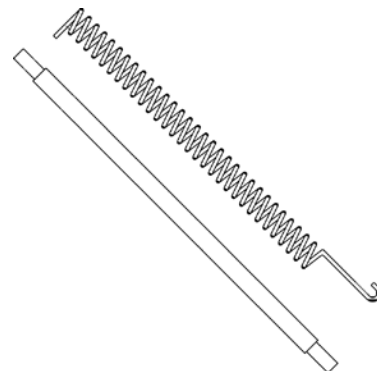

Fig. 7



Fig. 8



Sluttkontroll av ildsteder

Quality control of stoves and fireplaces

Checked

Utført	Kontrollpunkt	Controlled item
<input type="checkbox"/>	Alle deler er med i produktet (ifølge struktur).	All parts are included.
<input type="checkbox"/>	Alle festemidler er av korrekt type, og er korrekt anvendt.	Correct fastener items have been used and correctly applied.
<input type="checkbox"/>	Overflater er i samsvar med Jøtuls kvalitetsstandarder.	Surfaces comply with Jøtul workmanship standards.
<input type="checkbox"/>	Lukkemekanismer fungerer som de skal, og uten behov for unødig stor kraft.	Door locking mechanisms function correctly; excessive force is not needed.
<input type="checkbox"/>	Produktet/serien møter kravet for lekkasjetest.	The product/lot complies with the leakage test requirement.
<input type="checkbox"/>	Lakkerte/emaljerte overflater møter kravene i Jøtuls kvalitetsstandarder.	Paint/enamel surface finish complies with Jøtul workmanship standards.
<input type="checkbox"/>	Produktet er fritt for utvendig kitt- eller limklin.	Surfaces are not contaminated by external stove cement or glue.
<input type="checkbox"/>	Produktet har ingen sprekker i glass, støpejern eller andre deler.	There are no cracks in glass, cast iron or other parts.
<input type="checkbox"/>	Pakninger er riktig lagt, og skjemmer ikke produktet ved stygge ender eller ved at pakningen er unødig synlig.	Gaskets are correctly applied and do not degrade product appearance (i.e. loose ends or excessive visible exposure).
<input type="checkbox"/>	Dørpakninger er godt limt.	Door gaskets are firmly glued/fixed to the door.
<input type="checkbox"/>	Dørpakninger har tilfredsstillende pakningstrykk.	Door gaskets provide satisfactory sealing.
<input type="checkbox"/>	Sjekk at det ikke "lyser gjennom" i dørpakning eller andre sammenføyninger.	Check for "light through" at door seals and other relevant locations.
<input type="checkbox"/>	Trekkehendler osv fungerer normalt.	The function of air valve handle etc is normal.

Jøtul bekrefter herved at dette produktet er kontrollert og funnet å være i samsvar med våre kvalitetsnormer.		Jøtul hereby confirm that this product has been QC inspected and found to comply with our quality standards.
Lot#/Serie nr.	Checked by/ kontrollert av	Date/Dato:

KIS-580 02 03/04

Cat.no 129559
Draw.no. 4-3670-P07
Jøtul AS - Oct. 2006

Jøtul arbeider kontinuerlig for om mulig å forbedre sine produkter, og vi forbeholder oss rett til å endre spesifikasjoner, farger og utstyr uten nærmere kunngjøring.

Jøtul bemüht sich ständig um die Verbesserung seiner Produkte, deshalb können Spezifikationen, Farben und Zubehör von den Abbildungen und den Beschreibungen in der Broschüre abweichen.

Jøtul pursue a policy of constant product development. Products supplied may therefore differ in specification, colour and type of accessories from those illustrated and described in the brochure.

Jøtul vise sans cesse à améliorer ses produits. C'est pourquoi, il se réserve le droit de modifier les spécifications, couleurs et équipements sans avis préalable.

Kvalitet

Jøtul AS arbeider etter et kvalitetssikringssystem basert på NS-EN ISO 9001 for utvikling, produksjon og salg av ildsteder. Vår kvalitetspolitikk skal gi kundene den trygghet og kvalitetsopplevelse som Jøtul har stått for siden bedriftens historie startet i 1853.

Qualität

Jøtul AS hat ein Qualitätssicherungssystem, das sich bei Entwicklung, Produktion und Verkauf von Öfen und Kaminen nach NS-EN ISO 9001 richtet. Diese Qualitätspolitik vermittelt unseren Kunden ein Gefühl von Sicherheit und Qualität, für das Jøtul mit seiner langjährigen Erfahrung seit der Firmengründung im Jahre 1853 steht.

Quality

Jøtul AS has a quality system that conforms to NS-EN ISO 9001 for product development, manufacturing, and distribution of stoves and fireplaces. This policy gives our customers quality and safety piece of mind as a result of Jøtul's vast experience dating back to when the company first started in 1853.

Qualité

Le système de contrôle de la qualité de Jøtul AS est conforme à la norme NS-EN ISO 9001 relative à la conception, à la fabrication et à la distribution de poêles, foyers et inserts. Cette politique nous permet d'offrir à nos clients une qualité et une sécurité reposant sur la vaste expérience accumulée par Jøtul depuis sa création en 1853.



Jøtul AS,
P.o. box 1411
N-1602 Fredrikstad, Norway